



GOLDWING

K Ä Y T T Ö O H J E K I R J A

 HONDA



GOLD WING

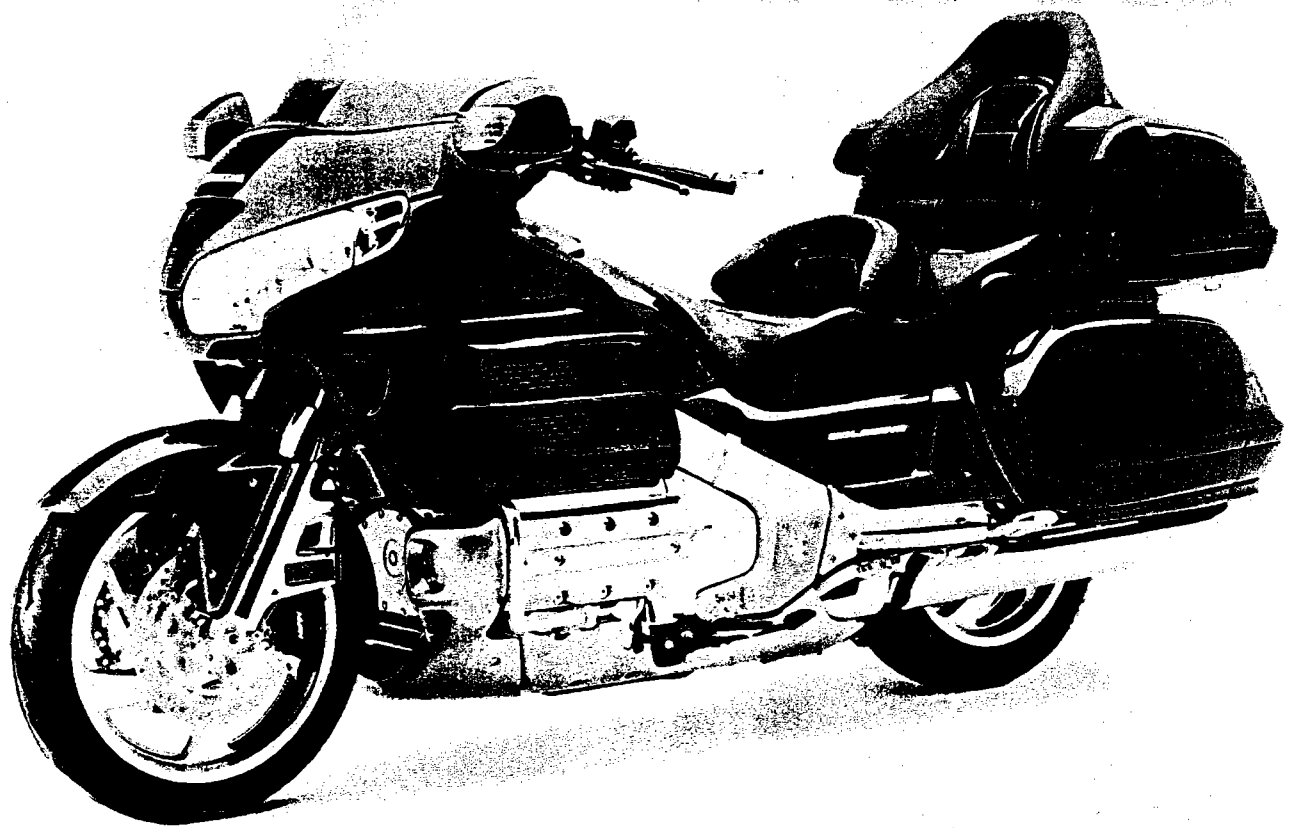

Honda GL1800 A - Gold Wing

K Ä Y T T Ö O H J E K I R J A

 **BRANDT**

Oy Brandt Ab • Tuupakantie 7 B. 01740 Vantaa • Puh. (09) 895 501, Fax (09) 878 5276

HALUAMME KIITTÄÄ SINUA, kun valitsit Hondan. Olemme tehneet tämän kirjan, jotta voit nauttia Hondasi laadusta täysipainoisesti. Luethan tämän kirjan ennen kuin ajat Hondallesi. Tästä kirjasta löydät käyttöön liittyviä tietoja, neuvoja ja vihjeitä sekä määräaikaishuolto-ohjelman ja huolto-ohjeet, joita noudattamalla Hondasi pysyy hyvässä kunnossa.

Toivotamme Sinulle ja Hondallesi **HYVÄÄ MATKAA !**

Huoltotoimenpiteet vaativat useimmiten erikoistyökaluja ja riittävää ammattitaitoa, jotta niistä suoriudutaan Hondan asettamien laatuvaatimusten mukaisesti. Suosittelemme huoltojen suorittamista valtuutetulla Honda-huoltokorjaamolla. Näin varmistat asianmukaisen huollon ja korjauksen.

Lihavoitu teksti sisältää tärkeän käyttöön ja turvallisuuteen liittyvän viestin.

Tämän julkaisun tiedot perustuvat viimeisimpiin saatavilla oleviin tietoihin painohetkellä. Honda pidättää kaikki oikeudet muutoksiin.

Copyright Oy Brandt Ab. Osittainenkin julkaiseminen ja jäljentäminen sallittu vain Oy Brandt Ab:n luvalla.

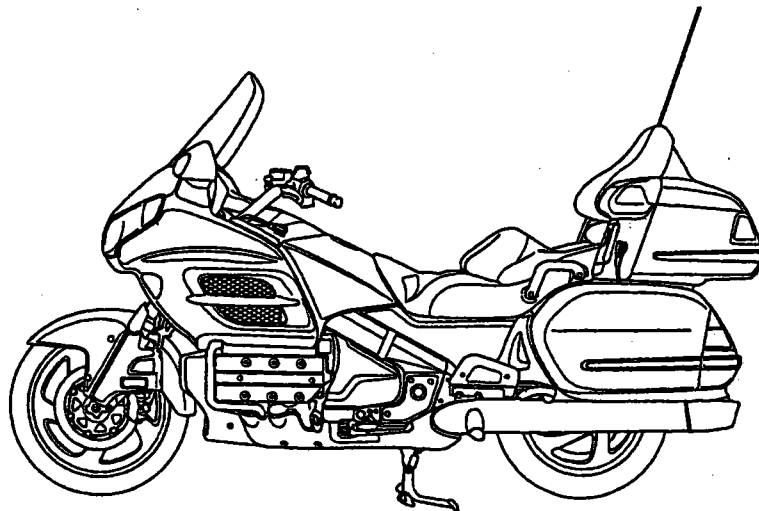

GL1800A

SISÄLLYSLUETTELO

	sivu
Ajo	42
Ajokauden aloittaminen	66
Ajoturvallisuus	4
Ajovalon korkeuden säätö	29
Ajovarusteet	5
Akku	60
Asiakirjatasku	29
Huolto-ohjelma	47
Huoltotoimenpiteet	49
Hätävilkku	24
Ilmanlämpömittari	13
Jarruttaminen	44
Jarrut	15
-ABS jarrut	44-45
-etujarru	15
-takajarru	16
-jarrujärjestelmän tarkastus	59
-jarrupalojen kuluminen	59
Johdanto	1
Jousitus	54
Jäähdytysneste	17,53
Jäähdytysnesteen lämpömittari	11
Kallistuskulman tunnistin	42
Kampikammion huohotin	51
Kauko-ohjain	26-27
Katalysaattori	68
Kello	13
Kuormaus	5
Kypärälukko	25
Kypäräpuhelin	39-40
Kytkin	16
Kädensijan toiminnot	22-24
Käynnistyksen esto	21-22
Laukkujen varoitin	13
Laukut	25-26
Lisävarusteet	6
Lisälaitteen virran ulosotto	29
Matkamittari	12
Mittaristo	9-10
Mittariston valaistus	12
Monitoimintonäyttö	11-12
Moottorin käynnistys	41
Moottoriöljy	19,51
Moottoriöljyn ja suodattimen vaihto	52

	sivu
Peruuttaminen	43
Polttimoiden vaihto	62-64
Polttoaine	18
Polttoainemittari	11
Puhdistus	65
Pysäköiminen	45
Pyörien irrottaminen	55-58
Radion käyttö	30-39
Radioantenni	30
Renkaat	20
Sarjanumerot	48
Sisäänajo	42
Sivuseisontatuki	54
Sulakkeen vaihto	61
Suojien ja katteiden irrotus	49-51
Sytytystulppa	53
Säilytyslokerot	27-28
Takajousituksen säätö	14-15
Talvisäilytys	66
Tarkistukset ennen ajoa	40
Tekniset tiedot	67-68
Tuuletusventtiilit	28
Tuulilasin korkeuden säätö	28
Työkalut	46
Vakionopeuden säädin	23-24
Varastamisen ehkäisy	46
Varoitustarrat	7
Varusteet ja hallintalaitteet	8-9
Vetopyörästäön öljy	19,54
Virtalukko / ohjauslukko	21,25

MOOTTORIPYÖRÄLLÄ AJON TURVALLISUUS

Moottoripyörä on ainoastaan niin turvallinen kuin kuljettajansa. Turvallinen ajaja viettää ensimmäiset ajotuntinsa suljetulla alueella opetellen hallitsemaan moottoripyöräänsä.

1. Ennen kuin lähdet ajamaan, tarkista aina moottoripyöräsi kunto ja tarkistukset ennen ajoa listan mukaan.
2. Monet onnettomuudet johtuvat puutteellisesta ajotaidosta. Mikäli olet epävarma ajotaidoistasi, hankkiudu ennakoivan ajon kursseille, joita järjestävät moottoripyöräkerhot yhdessä Liikenneturvan kanssa. Älä koskaan lainaa moottoripyöräsi tottumattomalle ajajalle.
3. Tee itsesi helposti havaittavaksi välttääksesi ilman omaa syytä joutumasta onnettomuuteen.
 - Käytä värikkäitä ja heijastimin varustettuja ajovarusteita.
 - Älä aja toisen motoristin "sokeassa pisteessä".
4. Aja liikennesääntöjä noudattaen.
 - Noudata nopeusrajoituksia. Älä koskaan aja nopeammin kuin olosuhteet sallivat.
 - Käytä suuntavilkkuja hyvissä ajoin ennen kääntymistä tai ajokaistan vaihtamista. Kokosi ja ketterytesi voivat yllättää autoilijat.
5. Älä anna muiden yllättää itseäsi. Ole erittäin tarkkaavainen ja varovainen risteyksissä, tullessasi pysäköintipaikalle ja sieltä poistuessasi sekä ajotiellä ajaessasi.
6. Pidä ajaessasi kädet ohjaustangon kädensijoilla ja jalat niille varatuilla paikoilla.
7. Varo teräviä tienreunoja ja töyssyjä, ne saattavat aiheuttaa moottoripyörän hallinnan menettämisen tai vaurioittaa ajoneuvoa.
8. Huomioi seuraavat seikat jarruttaessasi:
 - Ainoastaan etu- tai takajarrun käyttö heikentää jarrutustehoa. Varo kuitenkin jarruttamasta liian voimakkaasti, jotta pyörät eivät lukkiutuisi.
 - Jos mahdollista, vähennä nopeutta ja jarruta ennen mutkaan tuloa. Kaasun sulkeminen tai jarruttaminen mutkassa saattaa irrottaa renkaan otteen tiestä ja moottoripyörän hallinnan menettämisen.
 - Jarrutusteho laskee jonkin verran ajettaessa märällä tiellä.
 - Älä pidä kättäsi jarrukahvalla turhaan, sillä muut tienkäyttäjät luulevat sinun jarruttavan ja saatat siten aiheuttaa vaaratilanteen. Jarrujen turha käyttö saattaa myös ylikuumentaa jarruja ja vähentää niiden tehoa.

AJOVARUSTEET

1. Käytä aina kypärää, onpa ajomatiasi miten lyhyt tahansa. Muista myös kiinnittää kypärän hihna. Käytä myös ajolaseja. Käytä saappaita, käsineitä ja moottoripyöräilijälle suunniteltua ajopukua.
2. Pakoputkisto kuumenee ajon aikana ja se pysyy kuumana jonkin aikaa moottorin pysäyttämisestä. Varo koskettamasta kuumaa pakoputkistoa.
3. Älä käytä löysiä asusteita, jotka saattavat tarttua hallintalaitteisiin tai pyöriin.

MUUTOSTYÖT

Maahantuojan tyyppihyväksymä moottoripyörä on turvallinen ja asetusten mukainen.

Mikäli aiot tehdä muutostöitä moottoripyörääsi, ota ensin yhteyttä katsastusviranomaisiin tai moottoripyörän maahantuojaan.

TÄRKEÄ TIEDOTUS !

- Tämä moottoripyörä on tarkoitettu lähinnä katu- ja maantiekäyttöön.
- Lue omistajan käsikirja huolellisesti ennen kuin aloitat ajamisen.

KUORMAUS

1. Ajajan, matkustajan, kuorman, ja lisävarusteiden yhteispaino ei saa ylittää moottoripyörän maksimikantavuutta, joka on 200 kg. Kuorman paino ei saa ylittää 32 kg.
2. Sijoita kuorma siten, että paino on matalalla ja mahdollisimman keskellä. Mitä kauempana paino on moottoripyörän keskipisteestä, sitä enemmän ajettavuus heikentyy. Jaa paino tasaisesti pyörän kummallekin puolelle, näin minimoit epätasapainon.
3. Säädä renkaiden ilmanpaine, ajovalon korkeus ja takajousen esijännitys kuorman mukaan.
4. Varmista kuorman kunnollinen kiinnitys, moottoripyörän hallittavuus saattaa heikentyä jos kuorman kiinnitys on puutteellinen.
5. Älä kiinnitä isoa tai raskasta kuormaa (telttä, makuupussi tms.) ohjaustankoon, etuhaarukkaan tai etulokasuojaan. Seurauksena saattaa olla epävakaata tai hidasta ohjausta.
6. Älä ylitä säilytyslokeroiden maksimikantavuutta.
 - ylälaukku: 9 kg
 - sivulaukku: 9 kg kummallakin puolella
 - katteen säilytyslokerokero: 2 kg kummallakin puolella
 - takalaukun säilytyslokerokero: 0,5 kg kummallakin puolella
 - yhteispaino: 32 kg
7. Älä koskaan aja raskaasti kuormatulla moottoripyörällä yli 130 km/h.

LISÄVARUSTEET

Alkuperäiset Honda-lisävarusteet on suunniteltu tätä moottoripyörää varten ja testattu sillä.

Koska tehdas ei voi testata kaikkia lisävarusteita, olet henkilökohtaisesti vastuussa niiden valinnasta, asentamisesta ja käyttämisestä. Noudata aina kuormausohjeita ja ota huomioon seuraavat seikat:

1. Asennettava lisävaruste ei saa peittää näkyvistä mitään valoja, ei pienentää maavaraa eikä kallistusvaraa, ei rajoittaa jousituksen liikettä, eikä mitenkään estää moottoripyörän hallitsemista.
2. Suuret haarukkaan kiinnitettävät katteet tai tuulilasit, tai huonosti suunnitellut tai virheellisesti asennetut katteet voivat aiheuttaa vakautta heikentäviä ilmavirtauksia. Muista myös, ettei kate saa estää moottoriin tulevaa jäähdytysilmavirtaa.
3. Älä asenna lisävarusteita, jotka muuttavat ajoasentoasi. Reaktioaikasi mahdollisessa hätätilanteessa pitenee, jos kätesi tai jalkasi eivät ole oikealla etäisyydellä hallintalaitteista.
4. Älä asenna sähköisiä varustuksia niin, että sähköntarve ylittää moottoripyörän sähköjärjestelmän.
5. Tätä moottoripyörää ei ole suunniteltu kuljettamaan sivuvaunua. Pyörän käsiteltävyys ja ajo-ominaisuudet saattavat kärsiä sivuvaunun asentamisesta. Myöskään perävaunun vetäminen ei ole sallittua.

VAROITUSTARRAT

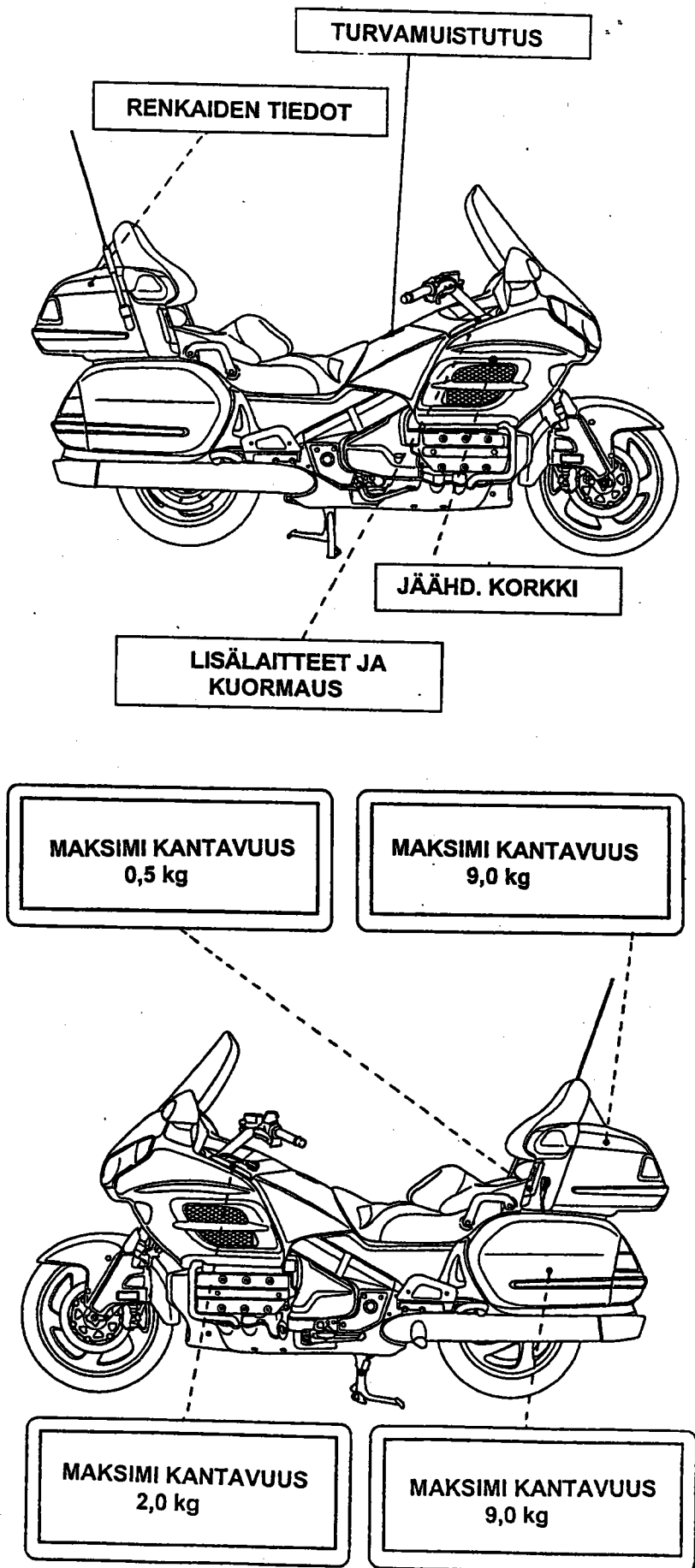

VARUSTEET JA HALLINTALAITTEET

- 1.Äänentoistokytkimet
- 2.Tuulilasin korkeuden säädin
- 3.Tuuletusaukko
- 4.Virtalukko
- 5.Merkkivalot
- 6.Monitoimintonäyttö
- 7.Näytön käyttökytkimet
- 8.Tuuletusaukko
- 9.Tuulilasin korkeuden säädin
- 10.Säilytyslokero
- 11.Kytkinvipu
- 12.Vasemman kädensijan toiminnot
- 13.Ajovalon korkeuden säädin
- 14.Takajousen esijännityksen säätökytkimet
- 15.Tuuletusaukko
- 16.Äänentoistokytkimet
- 17.Polttoainesäiliön suojakansi
- 18.Polttoainesäiliön suojakannen lukko
- 19.Oikean kädensijan toiminnot
- 20.Säilytyslokeron lukko
- 21.Tuuletusaukko
- 22.Säilytyslokero
- 23.Etujarruvipu
- 24.Kaasukahva

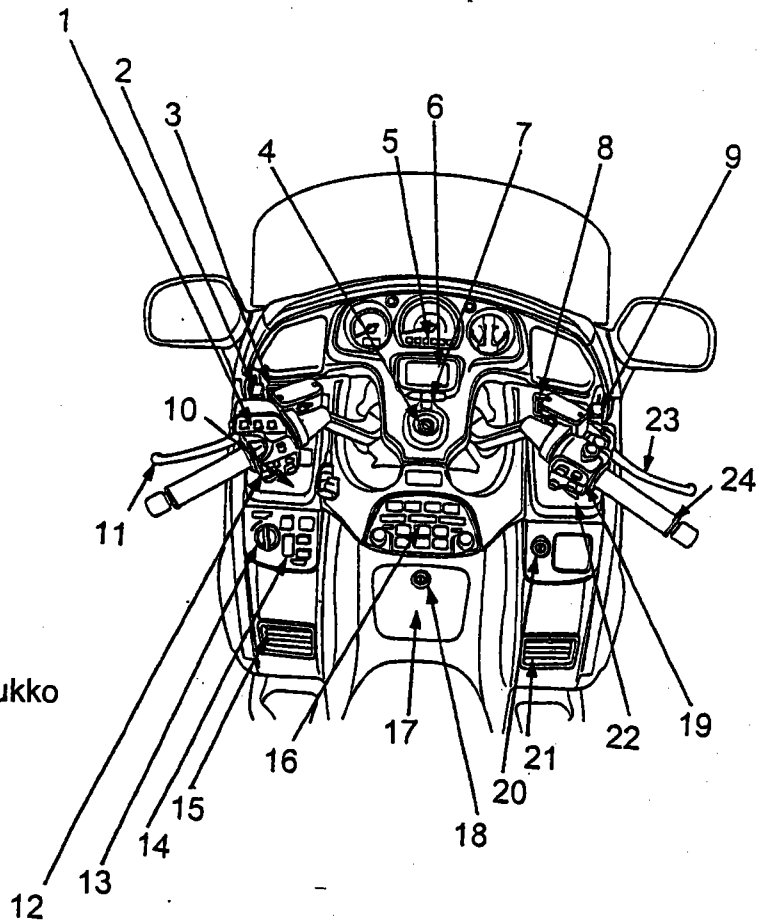

- 1.Radioantenni
- 2.Säilytyslokero
- 3.Matkustajan käsikahva
- 4.Polttoainesäiliön korkki
- 5.Taustapeili
- 6.Kypärälukko
- 7.Sivulaukku
- 8.Matkustajan jalkatappi
- 9.Jalkatappi
- 10.Takajarrupoljin

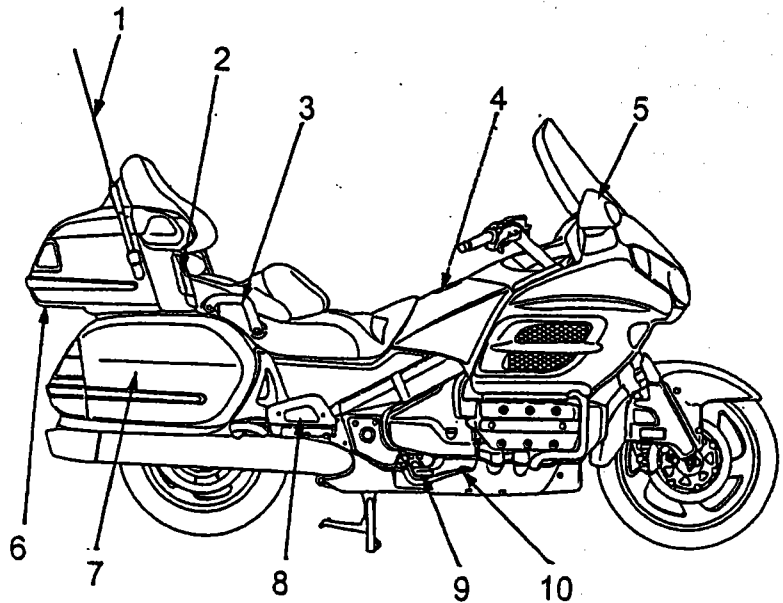

VARUSTEET JA HALLINTALAITTEET

1. Taustapeili
2. Kypäräpuhelimen liitin
3. Matkustajan käsikahva
4. Säilytyslokero
5. Kypäräpuhelimen liitin
6. Ylälaukku
7. Jalkatappi
8. Sivuseisontatuki
9. Keskeisontatuki
10. Matkustajan jalkatappi
11. Sivulaukku
12. Käsikirjan säilytyslokero

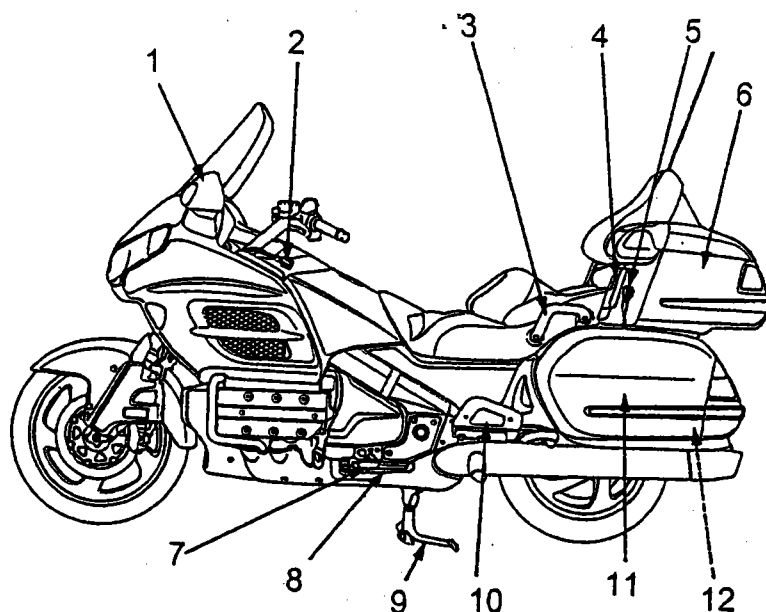

MITTARISTO

1. Kierroslukumittari
2. Kierroslukumittarin punainen alue
3. Vasemman suuntamerkin merkkivalo
4. Nopeusmittari
5. Oikean suuntamerkin merkkivalo
6. Jäähdytysnesteen lämpömittari
7. CRUISE ON merkkivalo
8. CRUISE SET merkkivalo
9. Kello
10. Peruutusvaihteen merkkivalo
11. Vapaavaihteen merkkivalo
12. Ylivaihteen merkkivalo
13. Öljynpaineen merkkivalo
14. PGM-FI merkkivalo
15. ABS merkkivalo
16. Kaukovalojen merkkivalo
17. Käynnistykseneston (HISS) merkkivalo
18. Polttoainemittari
19. Polttoaineen varoitusvalo
20. Sivuseisontatuen merkkivalo

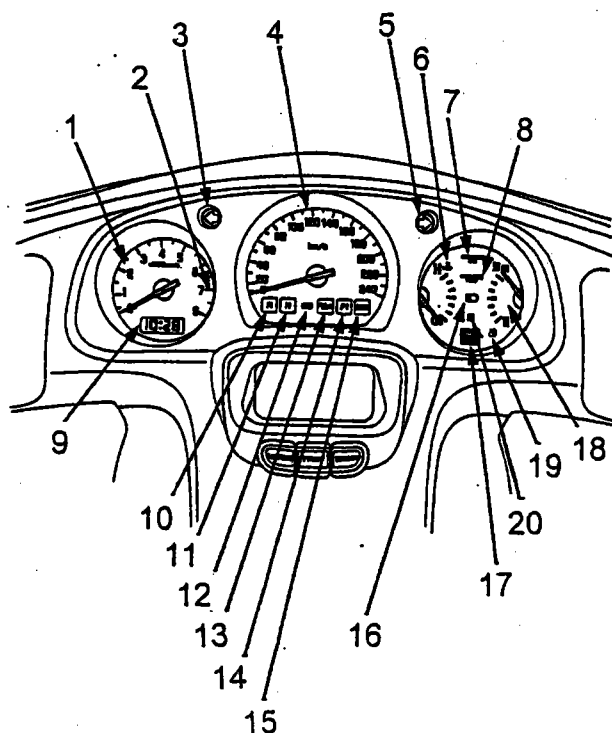

MITTARISTO

1.KIERROSLUKUMITTARI, osoittaa moottorin kierrosluvun.

2.KIERROSLUKUMITTARIN PUNAINEN ALUE, älä koskaan anna kierroslukumittarin osoittimen mennä punaiselle alueelle.

VAROITUS ! Punainen alue osoittaa moottorin enimmäiskierroksia ja ajo liian suurilla kierroksilla voi vaurioittaa moottoria.

3.VASEMMAN SUUNTAMERKIN MERKKIVALO, palaa käytettäessä vasenta suuntamerkkiä.

4.NOPEUSMITTARI, osoittaa ajettavan nopeuden.

5.OIKEAN SUUNTAMERKIN MERKKIVALO, palaa käytettäessä oikeaa suuntamerkkiä.

6.JÄÄHDYTYSNESTEEN LÄMPÖMITTARI, osoittaa moottorin jäähdytysnesteen lämpötilan.

7.CRUISE ON MERKKIVALO, palaa kun vakionopeussäätimen pääkytkin on päällä.

8.CRUISE SET MERKKIVALO, palaa kun vakionopeussäädin on kytketty päälle.

9.KELLO, näyttää tunnit ja minuutit.

10.PERUUTUSVAIHTEN MERKKIVALO, palaa peruutusvaihteen ollessa kytkettynä päälle,

11.VAPAAVAIHTEN MERKKIVALO, palaa vaihteen ollessa vapaalla.

12.YLIVAIHTEN MERKKIVALO, palaa vaihteiston ollessa ylivaihteella (5 vaihde).

13.ÖLJYNPAINEN MERKKIVALO, (punainen), palaa öljynpaineen ollessa liian alhainen, syttyy kun virta-avain käännetään ON-asentoon ja sammuu moottorin käynnistyessä, moottorin ollessa lämmin ja tyhjäkäynnin ollessa pieni, on mahdollista, että valo vilkkuu.

VAROITUS ! Jos moottoripyörällä ajetaan liian alhaisilla öljynpaineella, seurauksena saattaa olla vakava moottorivaurio.

14.PGM - FI MERKKIVALO, palaa kun PGM -FI (Programmed Fuel Injection) järjestelmässä on ilmennyt vikaa. Palaa myös muutaman sekunnin ajan, kun virtalukko on kytketty ON-asentoon. Mikäli valo syttyy palamaan (paitsi virran kytkennässä), vähennä nopeutta ja toimita moottoripyörä mahdollisimman nopeasti Honda-huoltokorjaamolle.

15.ABS MERKKIVALO, syttyy, kun virta-avain käännetään ON-asentoon ja sammuu lähdetessä ajamaan. Mikäli ABS järjestelmässä ilmenee vikaa, syttyy merkkivalo palamaan tai vilkkumaan.

16.KAUKOVALOJEN MERKKIVALO, (sininen) palaa kun ajovalot on kytketty kaukovaloille.

17.KÄYNNISTYKSENESTON (HISS) MERKKIVALO, palaa muutaman sekunnin kun virtalukko kytketään ON-asentoon oikealla avaimella, jää palamaan kun käytetään väärää avainta, moottori ei käynnisty.

18.POLTTOAINEMITTARI, näyttää jäljellä olevan polttoaineen määrän.

19.POLTTOAINEEN VAROITUSVALO, syttyy palamaan muutamaksi sekunniksi kun virta-avain käännetään ON-asentoon ja kun polttoainetta on jäljellä n. 4,4 l.

20.SIVUSEISONTATUEN MERKKIVALO, palaa kun sivuseisontatuki on laskettu alas. Pysäköitäessä, varmista että sivuseisontatuki on kunnolla alhaalla. Merkkivalo ilmoittaa vain että sytytyksen varojärjestelmä on aktivoitu.

Polttoainemittari

Kun osoitin on merkissä F, on polttoainetankki täysi.

Kun osoitin saavuttaa punaisen viivan, on polttoainetta jäljellä n. 3,0 l. Täytä tankki välittömästi.

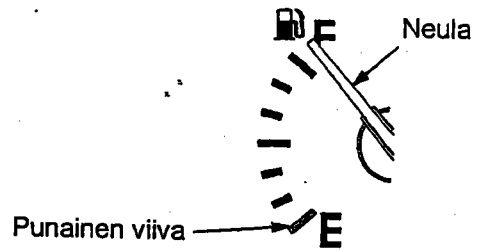

Jäähdytysnesteen lämpömittari.

Kun osoitin alkaa liikkua C-merkin (kylmä) yläpuolelle, moottori on riittävän lämmin ja moottoripyörällä voi lähteä ajamaan.

Normaali lämpötila on H- ja C-merkkien välinen alue. Jos osoitin saavuttaa H-merkin (kuuma), pysäytä moottori ja Tarkista jäähdytysjärjestelmän paisuntasäiliön nestetaso.

Älä aja ennen kuin vika on korjattu.

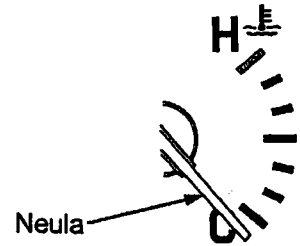

HUOM !

Liian korkea moottorin lämpötila voi aiheuttaa vakavan moottorivaurion.

MONITOIMINTONÄYTTÖ

Moottoripyöräsi on varustettu monitoimintonäytöllä joka sisältää monta toimintoa.

Avaus- / lopetusesitys

Kun virtalukko käännetään ON tai ACC asentoon, näyttöön ilmestyy avausesitys.

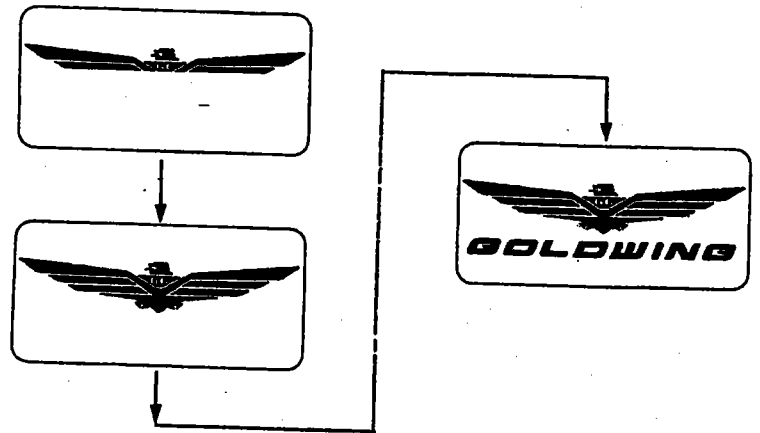

Kun virtalukko käännetään OFF asentoon, näyttöön ilmestyy lopetusesitys.

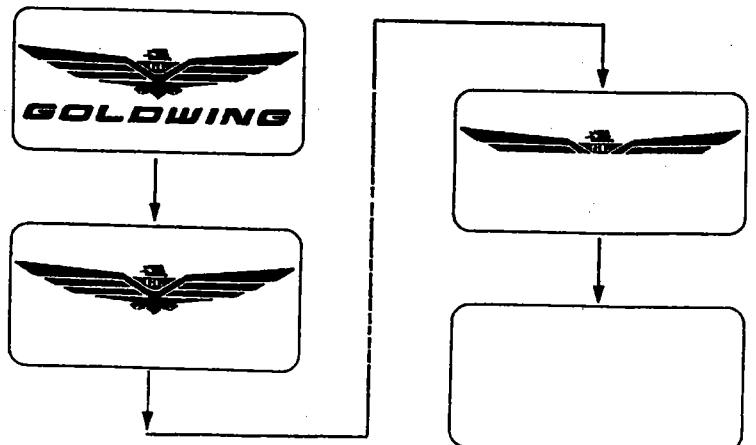

Avaus- / lopetusesitys voidaan kytkeä pois.

1. Paina MODE nappia kolme kertaa, näyttöön ilmestyy teksti "OPENING/ENDING CEREMONY"

2. Paina DISP nappia kerran näyttöön ilmestyy teksti OFF.

3. Paina MODE nappia kerran ja esitys on poistunut.

Palauttaaksesi esityksen vaihda "OPENING/ENDING CEREMONY" näyttöön teksti ON.

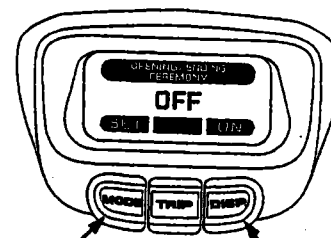
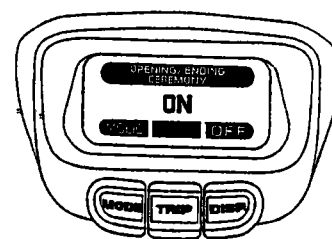

MODE nappi DISP nappi

Matka- / osamatkamittari

Mikäli avaus- / lopetusesitys on kytketty pois ilmestyy näyttöön ensiksi matka- / osamatkamittari.

ODO = matkamittari osoittaa kokonaiskilometrimäärän.

TRIP = osamatkamittarissa on kaksi näyttöä, "TRIP A" ja "TRIP B".

Paina TRIP nappia valitaksesi toiminnon joko "TRIP A" tai "TRIP B".

Nollataksesi osamatkamittarin, paina ja pidä TRIP nappi pohjassa kun näyttöön on valittu "TRIP A" tai "TRIP B" toiminto.

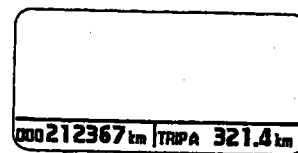

Matkamittari Trippimittari



TRIP nappi

Näytön valaistuksen säätö

Paina MODE nappia kerran, näyttöön ilmestyy teksti "ILLUMINATION".

- kirkastaaksesi näyttöä – paina DISP nappia.
- himmentääksesi näyttöä – paina TRIP nappia.
- asettaaksesi valitun kirkkauden – paina MODE nappia.

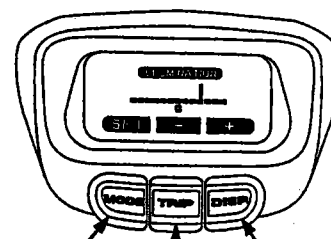

MODE nappi DISP nappi
TRIP nappi

Digitaalikello

Osoittaa tunnit ja minuutit.

Kellon ajan säätö:

1. Käännä virtalukko ON tai ACC - asentoon.
2. Paina MODE nappia kaksi kertaa, näyttöön ilmestyy teksti "CLOCK ADJUSTMENT", kello asettuu säätötilaan ja kello alkaa vilkkua.
3. Säädä tunnit, paina ja vapauta TRIP nappia kunnes toivottu tunti on näytössä.
 - Nopea säätö - paina ja pidä TRIP nappia pohjaan painettuna kunnes toivottu tunti on näytössä.
4. Säädä minuutit, paina ja vapauta DISP nappia kunnes toivottu tunti on näytössä.
 - Nopea säätö - paina ja pidä DISP nappia pohjaan painettuna kunnes toivotut minuutit on näytössä.
5. Paina MODE nappia lopetettuasi säädön.

Ilmanlämpömittari

Paina DISP nappia kerran, näyttöön ilmestyy ilmanlämpömittari.

Lämpömittarin näyttö:

Alle -10°C	Osoittaa "--"
Välillä -10°C - 50°C	Osoittaa ilman todellisen lämpötilan
Yli 50°C	Näyttö asettuu lukemaan " 50°C " ja alkaa vilkkua

HUOM! Lämpömittarin anturi on sijoitettu yläkanteeseen. Sen vuoksi lämmön lukeminen saattaa olla virheellinen alle 30 km/h nopeudessa johtuen lämmön heijastumisesta tien päällystyksestä, moottorin lämmöstä tai pakoputkistosta.

Ylä- / sivulaukun kannen varoitusilmais

Mikäli jokin laukun kansista on auki ja virtalukon ollessa ON asennossa, näytössä vilkkuu "OPEN" ilmais

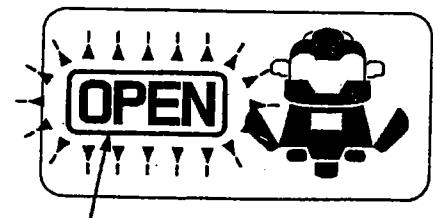
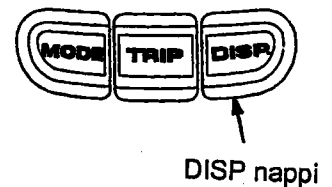
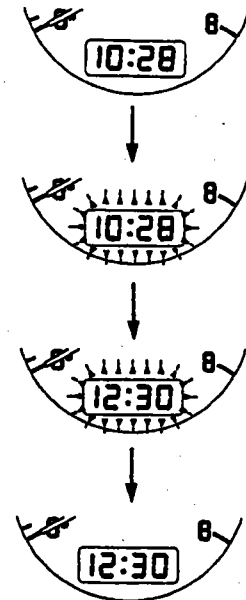
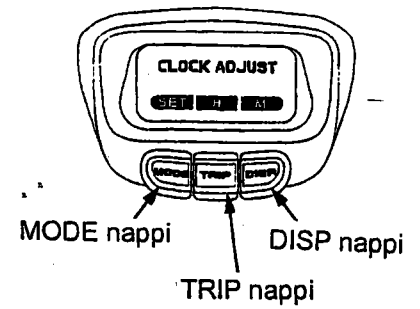

OPEN ilmais



TÄRKEIMMÄT TOIMINNOT (Tietoa, jota tarvitset käyttääksesi tätä moottoripyörää)

TAKAJOUSITUS

Takajousen esijännitystä voidaan säätää soveltuvaksi eri ajo-olosuhteisiin ja eri kuormiin. Älä yritä purkaa, huoltaa tai muuttaa takajousitusta. Noudata vain tässä kirjassa annettuja jousituksen säätöohjeita.

Takajousen esijännitystä voidaan helposti nostaa tai laskea käyttäen esijännityksen säätönappia joka sijaitsee vasemmalla etupaneelissa. Voit myös tarkastaa esijännityksen asennon monitoimintonäytöstä.

Sähköinen takajousen esijännityksen säätöä voidaan käyttää ainoastaan kun; virtalukko on ON tai ACC asennossa, moottoripyörä on paikallaan ja vaihde on vapaalla.

Jousen esijännityksen säädössä on 26 asentoa (0 – 25). Vakioasetus on 0.

Jousen esijännityksen säätö:

1. Aseta moottoripyörä tasaiselle alustalle keskiseisontatuelle. Estääksesi akun tyhjenemisen varmista että äänentoisto ja muut sähköiset varusteet on kytketty pois päältä.

2. Käännä virtalukko ON tai ACC asentoon.

3. Paina säätimen DOWN tai UP nappia kunnes toivottu säätö on saavutettu.

Säädön muistiin tallentaminen:

Muistiin voidaan tallentaa kaksi eri säätöä "MEMO 1" JA "MEMO 2".

1. Aseta toivottu säätö.

2. Paina pohjaan joko MEMO1 tai MEMO2 nappia, kunnes "STORE MEMO 1" tai "STORE MEMO 2" vilkkuu näytössä. Kun vilkkuminen loppuu, on haluttu säätö tallentunut muistiin.

Muistista haku:

Paina MEMO (1 tai 2) nappia valitessasi muistipaikan. "CALL MEMO 1" tai "CALL MEMO 2" vilkkuu. Kun muistipaikka on asettunut, ilmestyy näyttöön joko "MEMO 1" tai "MEMO 2".

Muistipaikan haku peruuntuu mikäli painetaan jotain muuta säätöön vaikuttavaa nappia.

Esijännitys kasvaa

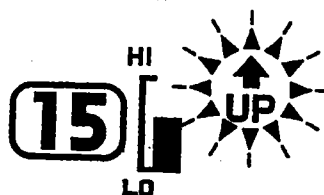

Esijännitys laskee

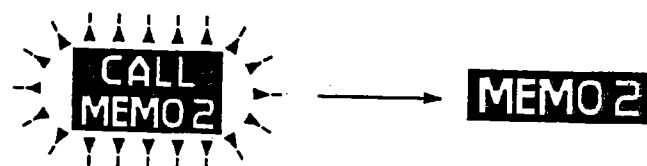
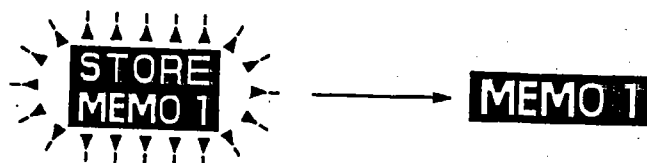
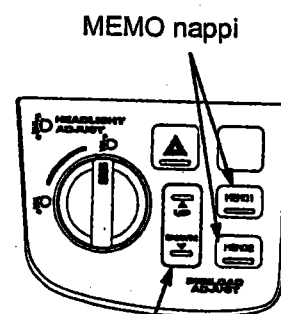
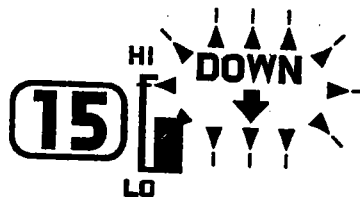

Kummankin MEMO napin alaisuuteen voidaan tallentaa vain yksi muistipaikka. Tallennettaessa muistiin uusi asetus, häviää muistista vanha asetus.

Mikäli akku tyhjenee tai on ollut irti kytkettynä, häviää muistista kaikki asetukset.

Mikäli näyttöön ilmestyy teksti "SUS ADJ ERROR", ota yhteys lähimpään Honda-huoltokorjaamoon.



JARRUT

Tässä moottoripyörässä on sekä edessä, että takana hydrauliset levyjarrut. Sitä mukaan kun jarrupalat kuluvat, laskee myös jarrunesteen taso samaan tahtiin.

Jarruja ei tarvitse säätää, mutta jarrunestetaso ja jarrupalojen kunto pitää tarkistaa säännöllisesti. Tarkista jarrujärjestelmä usein mahdollisten nestevuotojen havaitsemiseksi ajoissa.

Mikäli etujarruvivun tai takajarrupolkimen liike tuntuu pehmeältä eikä jarrupalat ole loppuun kuluneet, on jarrujärjestelmässä luultavasti ilmaa, mikä täytyy poistaa. Ota silloin yhteys valtuutettuun Honda-huoltokorjaamoon.

Etujarrunesteen taso:

Moottoripyörän ollessa pystysuorassa, on jarrunesteen pinnan oltava LOWER-merkin yläpuolella. Jos neste-pinta on LOWER-merkissä tai sen alapuolella, on jarrupalat tarkastettava ja vaihdettava jos tarpeen. Jos palat eivät ole kuluneet, tarkasta jarrujärjestelmä, jotta havaitset mahdolliset vuodot tai muut vauriot.

Täytä DOT 4 - luokituksen laatuvaatimuksen täyttävää jarrunestettä säiliön ylärajamerkkiin asti.

LOWER merkki

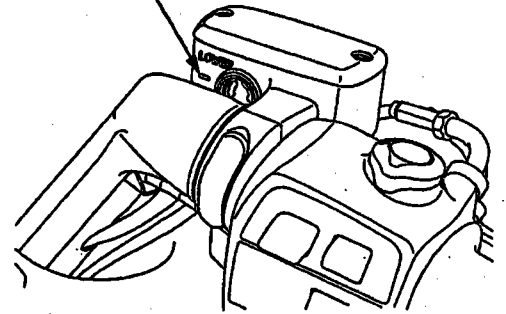

Etujarruvipu:

Säädintä kiertämällä voidaan säätää jarruvivun pään ja kädensijan välistä etäisyyttä.

HUOM! Säädön jälkeen kohdistajarruvivussa oleva nuoli säätimen numeromerkkiin.

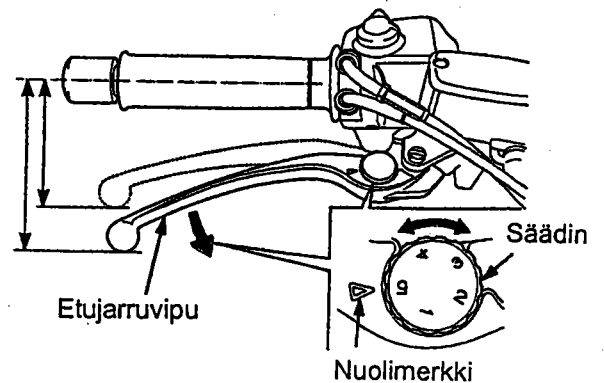

Takajarrunesteen taso:

Moottoripyörän ollessa pystysuorassa, on jarrunesteen pinnan oltava LOWER-merkin yläpuolella. Jos neste-pinta on LOWER-merkissä tai sen alapuolella, on jarrupalat tarkastettava ja vaihdettava jos tarpeen. Jos palat eivät ole kuluneet, tarkasta jarrujärjestelmä, jotta havaitset mahdolliset vuodot tai muut vauriot.

Täytä DOT 4 - luokituksen laatuvaatimuksen täyttävää jarrunestettä säiliön ylärajamerkkiin (UPPER) asti.

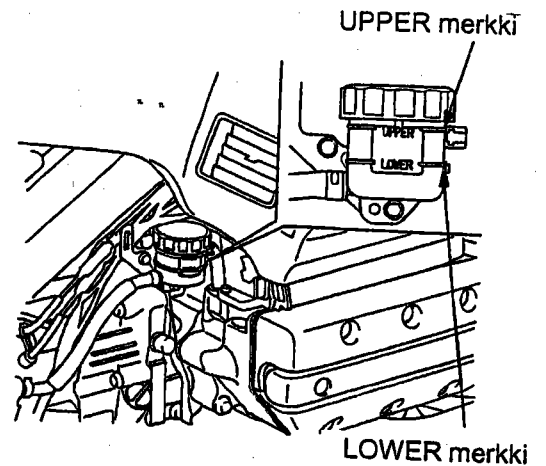

VAROITUS !

- Jarruneste saattaa aiheuttaa ärsytystä. Vältä sen joutumista iholle tai silmiin. Jos jarrunestettä joutuu iholle, huuhtelee runsaalla vedellä. Jos jarrunestettä menee silmiin, huuhtelee huolellisesti runsaalla, puhtaalla vedellä ja mene lääkäriin.
- Pidä jarruneste lasten ulottumattomissa.
- Käsittele jarrunestettä varoen, sillä se saattaa vaurioittaa muovia ja maalattuja pintoja.
- Pidä huolta jarrunestettä lisätessäsi siitä, että jarrunestesäiliö on vaakasuorassa ennen säiliön kannen irrottamista, sillä jarrunestettä saattaa vuotaa yli.
- Käytä ainoastaan DOT 4 - luokituksen laatuvaatimukset täyttävää jarrunestettä.
- Älä koskaan päästä likaa, vettä tai muita epäpuhtauksia jarrunestesäiliöön.

KYTKIN

Tässä moottoripyörässä on hydraulikäyttöinen kytkin, jota ei tarvitse säätää. Järjestelmä on kuitenkin tarkastettava säännöllisesti, liian alhainen nestepinnan taso ja mahdolliset vuodot aiheuttavat kytkimen toimintahäiriöitä. Jos kytkinvivun vapaaliike lisääntyy ja moottoripyörä sammuu tai ryömmii kytkettäessä vaihdetta päälle, tai jos kytkin luistaa aiheuttaen viiveen kiihdytyksessä, on järjestelmässä todennäköisesti ilmaa joka täytyy poistaa. Ota tällöin yhteys valtuutettuun Honda-huoltokorjaamoon.

Kytkinnesteen taso:

Aseta moottoripyörä pystysuoraan ja tarkasta, että kytkinnesteen taso on yli LOWER-merkin. Jos nestepinta on lähellä LOWER-merkkiä, on järjestelmässä vuoto. Ota tällöin yhteys valtuutettuun Honda-huoltokorjaamoon.

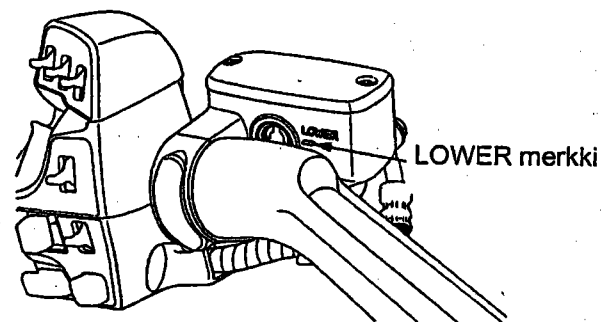

Kytkinvipu:

Säädintä kiertämällä voidaan säätää kytkinvivun pään ja kädensijan välistä etäisyyttä.

HUOM ! Säädön jälkeen kohdistu kytkinvivussa oleva nuoli säätimen numeromerkkiin.

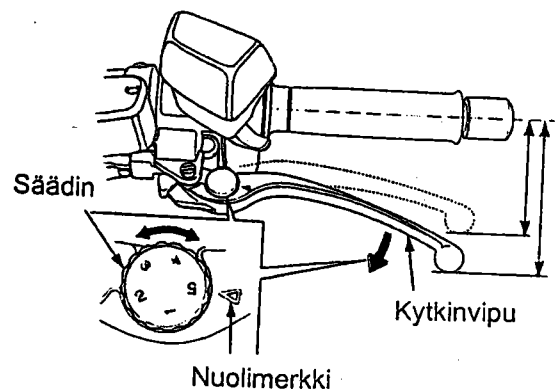

JÄÄHDYTYSNESTE

Moottoripyörän omistajan täytyy huolehtia jäähdytysnesteestä estääkseen jäätyksen, ylikuumentumisen tai korroosion.

Käytä aina jäähdytysnesteseokseen korkealaatuista, korroosionestoainetta sisältävää ja erityisesti alumiinimoottoreissa käytettäväksi suositeltua jäähdytysnestettä.

HUOM ! Käytä jäähdytysnesteseokseen ainoastaan tislattua vettä; vesijohtovesi saattaa vaurioittaa alumiinimoottoria.

Tehdas on varustanut moottoripyörän jäähdytysnesteseoksella, jossa on 50 % vettä ja 50 % jäähdytysnestettä. Tätä seossuhdetta suositellaan käytettäväksi useimmissa lämpötiloissa ja se antaa hyvän korroosiosuojan. Suurempi osuus pakkasnestettä alentaa jäähdytysjärjestelmän tehoa ja sitä suositellaan lisäsuojaksi jäätymistä vastaan. Pienempi osuus (alle 40 %) pakkasnestettä ei anna riittävää suojaa korroosiota vastaan. Tarkasta jäähdytysjärjestelmä usein jäätävän kylmällä säällä ja lisää tarvittaessa pakkasnesteen osuutta (pakkasnesteen enimmäismäärä on 60 %).

Jäähdytysnesteen tason tarkastus:

Jäähdytysnesteen paisuntasäiliö sijaitsee moottorin vasemmanpuoleisen sivusuojan takana. Tarkista jäähdytysnesteen taso moottorin ollessa käyntilämpöinen ja moottoripyörän ollessa pystyssä. Nestetason tulisi olla mittatikun UPPER – merkin tasossa.

HUOM ! Lisää nestettä aina paisuntanestesäiliöön. Jos paisuntanestesäiliö on tyhjä, tai nesteen hävikki suurta, tarkista vuodot ja ota yhteys Honda-huoltokorjaamoon.

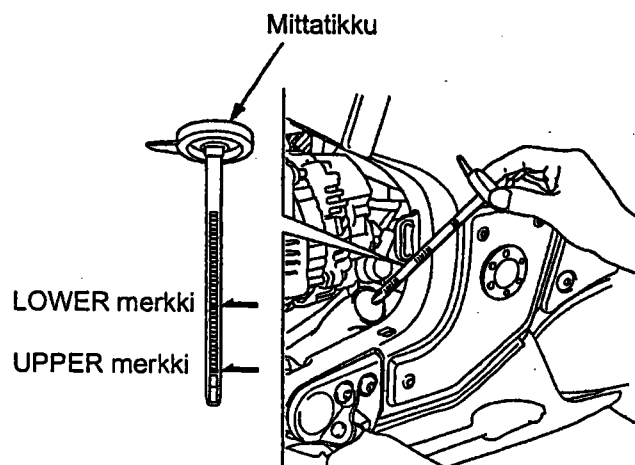

POLTTOAINE

Polttoainesäiliö:

Polttoainesäiliön tilavuus on 25,5 l.

Avaa suojakansi asettamalla virta-avain lukkoon ja käännä avainta myötäpäivään. Irrota polttoainesäiliön korkki kääntämällä vastapäivään. Älä täytä polttoainesäiliötä liian täyteen (polttoainetta ei saa olla täyttöaukon "kaulassa").

Käytä aina puhdasta lyijytöntä polttoainetta, jonka oktaaniluku on vähintään 92.
Suositus 95 E.

HUOM ! Jos tasaisella nopeudella ajettaessa moottorista kuuluu "nakutusta", vaihda polttoaineen laatua. Jos "nakutus" edelleen jatkuu, ota yhteys valtuutettuun Honda-huoltokorjaamoon.

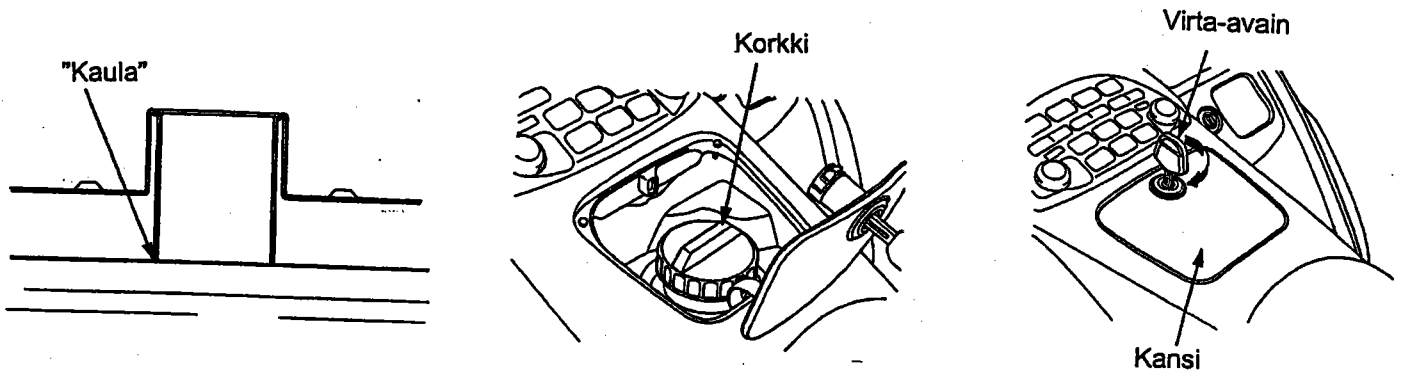

VAROITUS !

- Polttoaine on erityisen herkästi syttyvää.
- Täytä säiliö hyvin tuuletetussa tilassa, moottorin ollessa sammutettuna. Varmista ettei lähistöllä ole avotulta.
- Kiinnitä polttoainesäiliön korkki huolellisesti täytön jälkeen.
- Älä läikytä polttoainetta. Jos polttoainetta vuotaa yli, kuivaa tankki ja ympäröivä alue huolellisesti ennen moottorin käynnistämistä.
- Vältä polttoaineen ihokosketusta tai polttoainehöyryn hengittämistä.
- PIDÄ POLTTOAINE POIS LASTEN ULOTTUVILTA.

Alkoholisekoitteiset polttoaineet:

Mikäli joskus joudut käyttämään alkoholisekoitteista polttoainetta huomioi seuraavat seikat:

- Varmista, että oktaaniarvo on vähintään yhtä korkea tai korkeampi kuin Hondan suositus.
- Etanolipitoisuus ei saa olla yli 10 %.
- Metanolipitoista polttoainetta emme suosittele käytettäväksi ollenkaan.
- Älä koskaan käytä metanolipitoista polttoainetta, vaikka se olisi lisääineistettua. (korroosion suoja-aineita ja jos metanolipitoisuus on yli 5 %).

HUOM ! Polttoainejärjestelmän ja moottorin käyntiin ja tehoon liittyvät viat ja vauriot eivät kuulu takuun piiriin mikäli alkoholipitoista polttoainetta on käytetty.

MOOTTORIÖLJY

Öljymäärän tarkistus:

Tarkista moottoriöljyn määrä päivittäin ennen ajamaan lähtöä. Öljytason pitää olla mittatikun ylä- ja alarajan välissä.

1. Aseta moottoripyörä tasaiselle lujalle alustalle keskiseisontatuuelle ja poista moottorin oikeanpuoleinen sivusuoja.

2. Käynnistä moottori ja anna sen käydä tyhjäkäyntiä muutaman minuutin ajan, varmista että öljypaineen merkkivalo sammuu.

3. Sammuta moottori. Muutaman minuutin kuluttua, irrota täyttökorkki / mittatikku ja pyyhi se puhtaaksi. Aseta mittatikku reikäänsä (älä kierrä kierteille) ja tarkasta öljytaso. Öljytason pitäisi olla mittatikun ylä- ja alarajan välissä.

4. Tarvittaessa täytä öljyä ylärajamerkkiin asti. Älä täytä liian täyteen.

5. Aseta täyttötulppa / mittatikku ja moottorin oikeanpuoleinen sivusuoja takaisin paikoilleen.

VAROITUS ! Ajaminen liian pienellä öljymäärällä aiheuttaa vakavan moottorivaurion.

Täyttökorkki / mittatikku



VETOPYÖRÄSTÖN ÖLJY

1. Aseta moottoripyörä keskiseisontatuuelle tasaiselle, lujalle alustalle.

2. Poista öljyntäyttökorkki.

3. Öljytason pitäisi olla täyttöaukon alareunan tasalla. Kiinnitä öljyntäyttökorkki.

HUOM ! Jos öljytaso on liian matalalla, tarkasta mahdolliset öljyvuodot. Lisää suositeltua öljyä täyttöaukon alareunan tasalle.

Suosittelua öljy: Hypoid vaihteistoöljy SAE 80.

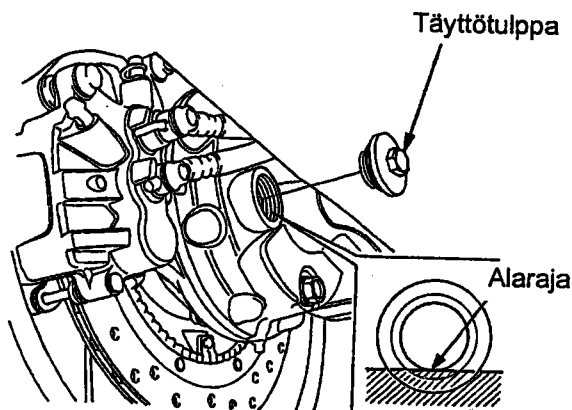

RENKAAT

Tämä moottoripyörä on varustettu sisärenkaattomilla renkailla. Käytä ainoastaan TUBELESS-merkinnällä varustettuja renkaita ja sisärenkaattomia venttiileitä vanteilla, joihin on merkitty "TUBELESS TYRE APPLICABLE". Oikea ilmanpaine renkaissa takaa parhaat ajo-ominaisuudet sekä parhaan renkaiden kestoiän. Tarkasta rengaspaineet säännöllisesti ja säädä, jos tarpeen.

HUOM !

-Ilmanpaine renkaissa mitataan renkaiden ollessa kylmät.
-Jos sisärenkaattomiin renkasiin tulee reikä, ilma renkaasta poistuu hyvin hitaasti. Tarkasta renkaat sen vuoksi erittäin huolellisesti mahdollisten reikien, naarmujen tai terävien esineiden havaitsemiseksi. Mikäli rengas on vaurioitunut, korjauta, vaihdata ja tasapainota se valtuutetulla Honda-huoltokorjaamolla.

Rengaskoko	Edessä 130/70 R 18 63H	Takana 180/60 R 16 74H
Tyyppi	Bridgestone G707 Radial	Bridgestone G704 Radial
Ilmanpaineet:	2.50 kg/cm ²	2.80 kg/cm ²

Tarkista ettei renkaissa ole naarmuja, nautoja tai muita teräviä esineitä. Tarkista myös vanteiden kunto. Jos renkaat tai vanteet ovat vaurioituneet, ota yhteys valtuutettuun Honda-huoltokorjaamoon.

VAROITUS !

-Liian vähäinen ilmanpaine renkaissa voi aiheuttaa renkaan vanteelta irtoamisen ja siten vaaratilanteen.
-Kuluneet renkaat heikentävät moottoripyörän hallittavuutta.
-Muiden kuin edellä suositeltujen renkaiden käyttö saattaa heikentää ohjattavuutta.
-Älä asenna sisärenkaallisia renkaita vanteille, jotka on tarkoitettu ainoastaan sisärenkaattomille renkailla.
-Älä yritä laittaa sisärengasta sisärenkaattoman renkaan sisään, sillä ylikuumentuminen saattaa aiheuttaa sisärenkaan räjähtämisen ja siten menettää pyörän hallittavuuden.
-Älä yritä vaihtaa sisärenkaattomia renkaita ilman erikoistyökaluja, sillä vanteet saattavat vaurioitua.
-Oikea renkaiden tasapaino on välttämätön turvalliseen ajoon. Älä yritä itse poistaa painoja renkaista. Jos renkaat vaativat tasapainotusta, ota yhteys valtuutettuun Honda-huoltokorjaamoon. Renkaat on tasapainotettava korjauksen ja vaihdon yhteydessä.
-Renkaan korjauksen jälkeen, älä ylitä 80 km/h ensimmäisen 24 tunnin aikana, jotta mahdolliset renkaan tyhjenemiset tai korjauksen epäonnistumiset eivät aiheuta vaaratilannetta.

HUOM ! Vaihda renkaat uusiin, ennen kuin urasyvyys renkaiden keskellä saavuttaa urasyvyydelle asetetut minimivaatimukset.

RENKAIDEN PIENIN URASYVYYS

-edessä 1,5 mm
-takana 2,0 mm

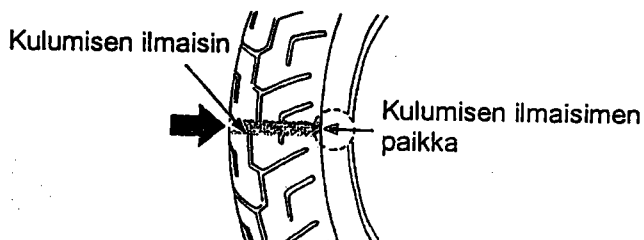

VIRTALUKKO / OHJAUSLUKKO

Virtalukko sijaitsee monitoimintonäytön alla.

ACC = Vain lisälaitteet käytössä, Avainta ei voi irrottaa.

LOCK = Virta poikki, ohjaus lukittu. Moottoria ei voi käynnistää, valot eivät toimi. Avaimen voi irrottaa.

OFF = Virta poikki, moottoria ei voi käynnistää, valot ei toimi, ohjaus ei ole lukittu. Avaimen voi irrottaa.

ON = Virta kytketty, moottorin voi käynnistää, sähkölaitteet toimivat. Avainta ei voi irrottaa.

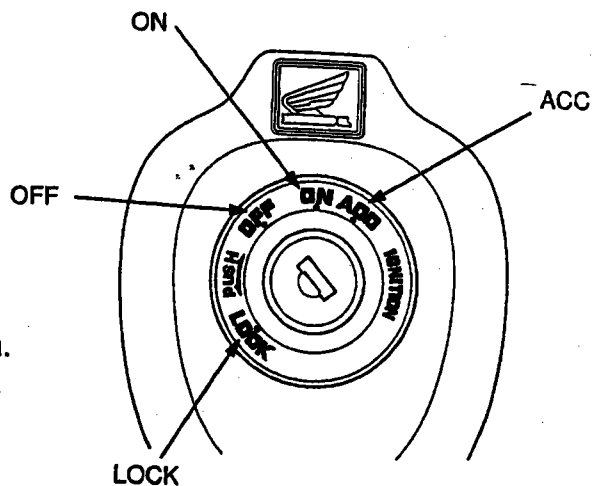

Virta-avaimien mukana seuraa numerolevy. Tarvitset levyä aina kun teetät uudet avaimen. Säilytä numerolevy turvallisessa paikassa. Kopioidaksesi uusia avaimia, vie kaikki avaimet numerolevy ja moottoripyörä valtuutetulle Honda-huoltokorjaamolle. Järjestelmään voidaan kopioida neljä avainta kerrallaan.

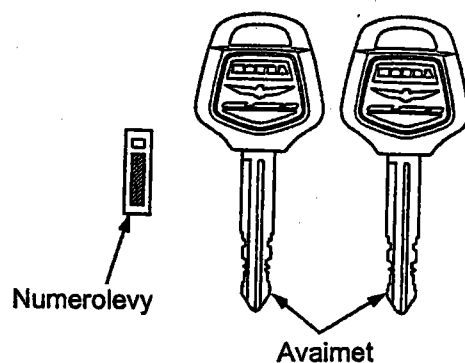

KÄYNNISTYKSENESTO (HISS)

Käynnistykseenesto järjestelmä suojaa moottoripyörääsi varkauksilta. Käynnistykseen on virtalukossa käytettävä virta-avainta joka on oikein koodattu. Jos käytettävässä avaimessa on väärä koodi tai avaimen sijasta on käytetty jotain muuta esinettä, ei moottori käynnisty. Kun virta on käännetty päälle, käynnistykseenesto merkkivalo palaa muutaman sekunnin ajan ja sammuu. Jos merkkivalo jää palamaan on se merkki siitä, että järjestelmä ei tunnista avaimen koodia. Käännä virta pois päältä, irrota avain lukosta, työnnä avain uudestaan lukkoon ja käännä virta päälle. Jos järjestelmä ei toistuvista yrityksistä huolimatta tunnista avaimen koodia, ota yhteyttä valtuutettuun HONDA- huoltokorjaamoon. Käynnistykseenesto järjestelmä täyttää sille asetetut vaatimukset (Tele ja EMC).

Käynnistykseenesto merkkivalo voidaan asettaa vilkkumaan 5 sekunnin välein 24 tunnin ajan virtalukon ollessa OFF-asennossa.



MODE nappi

1. Käännä virtalukko ON tai ACC asentoon.
2. Pidä MODE nappi pohjaan painettuna.
3. Käännä virtalukko OFF-asentoon, poista virta-avain, merkkivalo aloittaa vilkkumisen. Kun virtalukko käännetään ON-asentoon, toiminto peruuntuu.

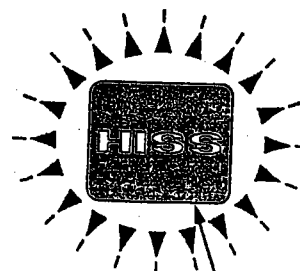

Merkkivalo

HUOM !

-Järjestelmä saattaa olla tunnistamatta oikeaa koodia, jos muita virta-avaimia on virtalukon lähellä. Välttääksesi tämän, pidä virta-avaimet erillään toisistaan.



-Älä yritä korjata käynnistyksenesto järjestelmää tai lisätä siihen muita laitteita.

-Jos kaikki avaimet on kadonneet, on silloin ostettava uusi sytytysjärjestelmän keskusyksikkö. Välttääksesi tämän, suosittelemme säilytettävän ainakin yhtä avainta turvallisessa paikassa numerolevyn kanssa.

-Avain sisältää elektronisen piirin. Mikäli piiri vahingoittuu, pyörää ei voida käynnistää. Tästä syystä säilytä avaimia huolellisesti.

- Älä pudota avaimia tai laita raskaita esineitä niiden päälle.
- Älä kierrä, väännä tai mitenkään muuta avaimen muotoa.
- Pidä avaimet pois magneettisista esineistä.

OIKEAN KÄDENSIJAN TOIMINNOT**Moottorin hätäkatkaisin**

Moottorin hätäkatkaisin sijaitsee kaasukahvan vieressä. Kun katkaisin on  (RUN)-asennossa, moottori käynnistyy. Kun katkaisin on  (OFF)-asennossa, moottori ei käynnisty. Katkaisin on tarkoitettu ainoastaan hätätapauksia varten ja sen pitäisi tavallisesti olla  (RUN)-asennossa.

Käynnistin- / peruutuskytkin

Kun painat käynnistin- / peruutuskytkintä käynnistysmoottori pyörittää moottoria ja ajovalot sammuvat automaattisesti. Jos hätäkatkaisin on  (OFF)-asennossa, käynnistinmoottori ei toimi, (katso kohta moottorin käynnistys).

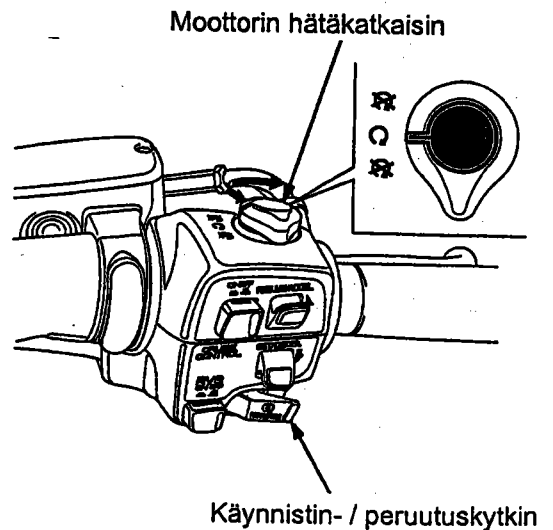

Vakionopeussäädin

Vakionopeussäädin säätelee kaasun toimintaa automaattisesti pitäen moottoripyörän nopeuden vakiona. Se helpottaa paljon ajettaessa pitkää matkaa, mutta voi olla vaarallinen käyttää, jos tiellä on paljon liikennettä tai tie ei ole tuttu. Noudata erityistä varovaisuutta ajaessasi vakionopeussäätimellä.

Kuten jo nimi viittaa, vakionopeussäädin on tarkoitettu käytettäväksi suorille, ruuhkatomille moottori- tai pikateille. Vakionopeussäädintä ei ole tarkoitettu käytettäväksi ruuhkaisessa liikenteessä, mutkaisella tiellä tai huonoissa sääolosuhteissa joissa ajajan pitää pystyä hallitsemaan kaasun toiminta täydellisesti.

VAROITUS ! Virheellinen vakionopeussäätimen käyttö voi johtaa onnettomuuteen. Käytä vakionopeussäädintä ainoastaan hyvillä, suorilla teillä ja hyvässä säässä.

Vakionopeussäätimen käyttö:

Vakionopeussäädin auttaa säätämään nopeuden 48 – 161 km/h 4- ja ylivaihteella ja pitämään sen automaattisesti säädetyllä nopeudella. Paina vakionopeussäätimen pääkytkintä; CRUISE ON merkkivalo syttyy. Kiihdytä haluttuun ajonopeuteen ja paina sitten SET/DECEL kytkintä, CRUISE SET merkkivalo syttyy. Nopeus, jota ajoit ennen SET kytkimen painallusta, pysyy niin kauan kunnes toisin haluat. Voit myös "hienosäätää" nopeuttasi nopeasti painamalla ja vapauttamalla SET/DECAL kytkintä halutessasi vähentää nopeuttasi. Kun haluat lisätä nopeuttasi tee samoin painamalla RESUME/ACCEL kytkintä.

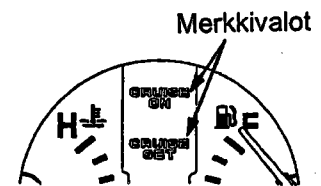
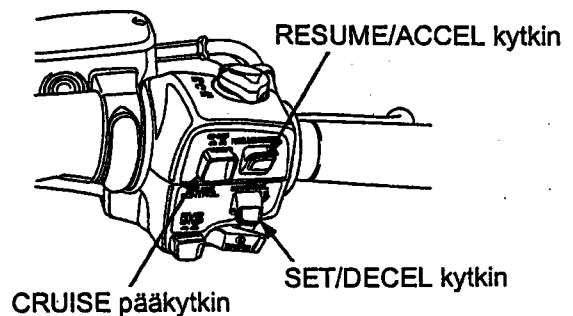

Vakionopeussäätimen pysäyttäminen:

Paina vakionopeussäätimen pääkytkintä, kunnes CRUISE ON merkkivalo sammuu. Jos haluat väliaikaisesti ottaa säätimen pois päältä (mutta haluat säilyttää muistissa säädetyt nopeudet), purista etujarrukahvaa, kytkintä tai paina jarrupoljinta hiukan ja sulje kaasu. Jos vauhtisi pysyy yli 48 km/h, voit palata säädettyyn nopeuteen vain painamalla RESUME/ACCEL kytkintä. Jos moottoripyörän vauhti on alle 48 km/h, voit palata säädettyyn nopeuteen kaasuttamalla niin kauan, kunnes nopeutesi on yli 48 km/h ja sen jälkeen painamalla RESUME/ACCEL kytkintä.

Säädetyt nopeuden muuttaminen:

Nopeuden lisääminen vähitellen kiihdyttäen: Paina ja pidä RESUME/ACCEL kytkintä alhaalla, kunnes saavutat halutun nopeuden, vapauta kytkin, uusi nopeus on tallentunut säätimen muistiin.

Nopeampi kiihdyttäminen: Kaasuta, kunnes olet saavuttanut halutun nopeuden. Paina sitten nopeasti SET/DECAL kytkintä, ja nopeutesi on tallentunut säätimen muistiin.
HUOM ! Säädin ei huomioi yli 161 km/h nopeutta, vaan säätää nopeuden automaattisesti nopeuteen 161 km/h.

Nopeuden vähentäminen: Paina ja pidä SET/DECAL kytkintä alhaalla, kunnes olet saavuttanut halutun nopeuden. Vapauta kytkin ja nopeutesi on tallentunut säätimen muistiin. Jos haluat nostaa nopeuttasi hetkeksi esim: ohittaessasi, käytä kaasua. Kun haluat palata säädettyyn nopeuteen, vapauta kaasua ja anna nopeuden laskea säädettyyn nopeuteen kuitenkaan käyttämättä jarruja.

HUOM ! Kun vakionopeussäädin on kytketty päälle, nopeus saattaa jonkin verran vaihdella, varsinkin ajettaessa mäkeä joko ylös tai alas.

VASEMMAN KÄDENSIJAN TOIMINNOT

Ajovalokytin

Ajovalokytkimessä on kolme asentoa:

- ☼ Ajo-, pysäköinti- ja mittarivalot päällä.
- ☼ Pysäköinti- ja mittarivalot päällä.
- OFF (piste) Valot poissa

Ajovalon vaihtokytkin

- ☼ Kaukovalot
- ☼ Puolivalot

Kaukoviikun kytkin

Kaukovalo palaa tätä kytkintä painettaessa.

Suuntaviikun kytkin

- ☼ Vasemmalle
- ☼ Oikealle

Vilkun toiminto loppuu automaattisesti kun käännös on suoritettu
Vilkun toiminto voidaan peruuttaa manuaalisesti vapauttamalla kytkin.

Äänimerkin kytkin

Painetaan kytkintä äänimerkkiä käytettäessä.

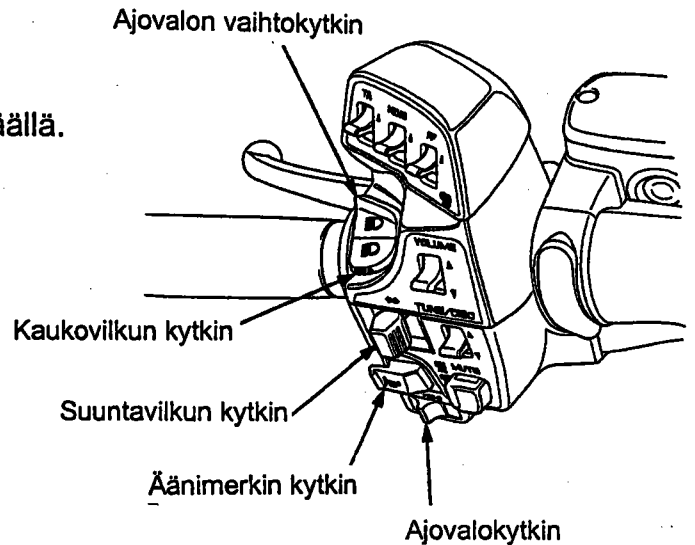

HÄTÄVILKUN KYTKIN

Hätävilkkua käytetään ainoastaan silloin, kun moottoripyörä pysäytetään hätätilanteessa.
Käyttö: Käännä virtalukko ON- tai ACC asentoon ja paina hätävilkun kytkin pohjaan. Sekä etu- että takavilkut vilkkuvat samanaikaisesti.

Hätävilkun kytkin

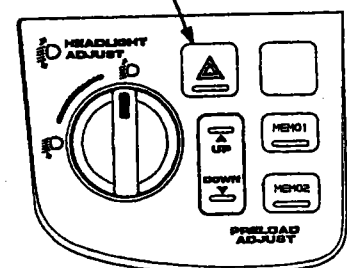

OHJAUSLUKKO

Ohjaus lukitaan kääntämällä ohjaustankoa täysin joko oikealle tai vasemmalle, painamalla virta-avain alas ja kääntämällä LOCK asentoon. Irrota avain

VAROITUS ! Älä käännä avainta LOCK asentoon ajaessasi moottoripyörällä. Seurauksena on pyörän hallinnan menetys.

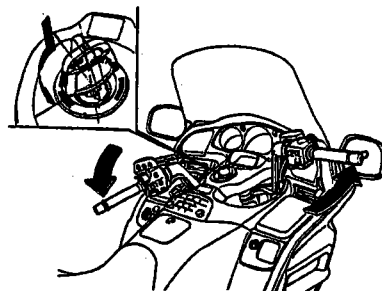

KYPÄRÄLUKKO

Kypärälukko sijaitsee ylälaukun alla. Aukaise ylälaukun kansi, avaa kypärälukon salpa, ripusta kypärä koukkuun ja lukitse salpa ja ylälaukku.

VAROITUS ! Kypärälukko on tarkoitettu kypärän säilytykseen moottoripyörän ollessa pysäköitynä. Älä aja moottoripyörällä kypärä kypärälukossa, sillä kypärä saattaa vaikeuttaa turvallista ajoa ja haitata tasapainoa.

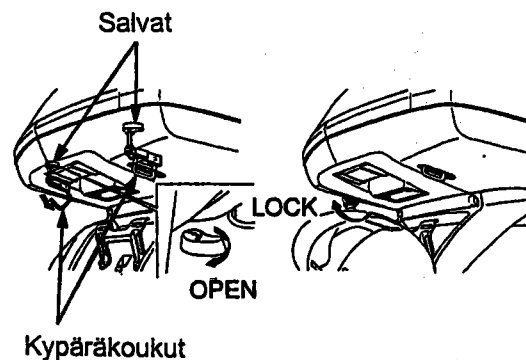

YLÄ- JA SIVULAUKUT

Maksimipaino kussakin laukussa on 9 kg.

Laukkujen lukitus ja avaus:

Ylä- ja sivulaukut voidaan avata ja lukita virta-avaimella tai kauko-ohjaimella. Ohessa kuvaus lukituksesta ja avauksesta virta-avaimella. Kauko-ohjaimen käyttö, katso seuraava sivu.

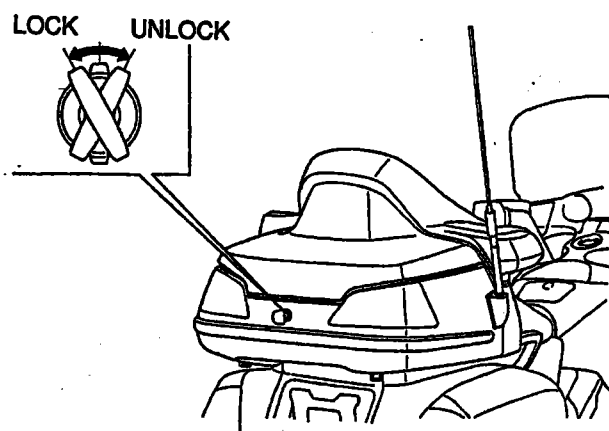

Laukkujen kansion avaus ja sulkeminen:

Avaa lukitus ja laukun kansi vetämällä ylälaukun alla olevista salvoista.

- 1 = Vasen sivulaukku
- 2 = Ylälaukku
- 3 = Oikea sivulaukku

Sulje laukun kansi painamalla kansi kiinni. Lukitse kansion lukot virta-avaimella tai kaukosäätimellä.

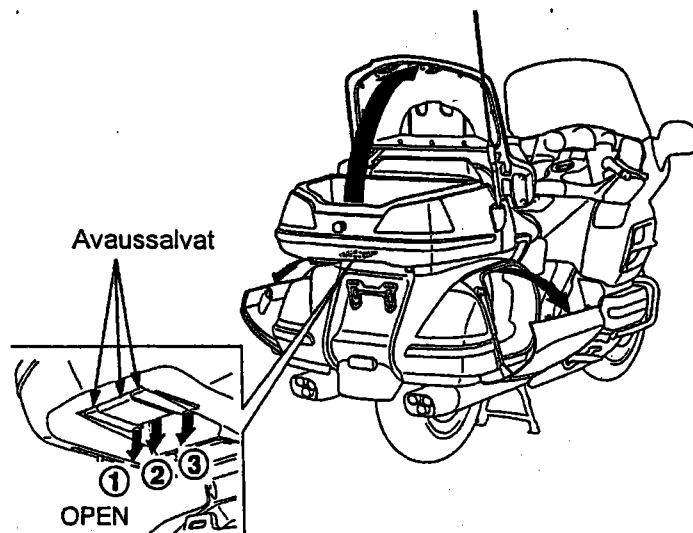

Säilytystila:

Ylälaukussa on säilytystila pientavaroille.
Avaa säilytystilan kansi.

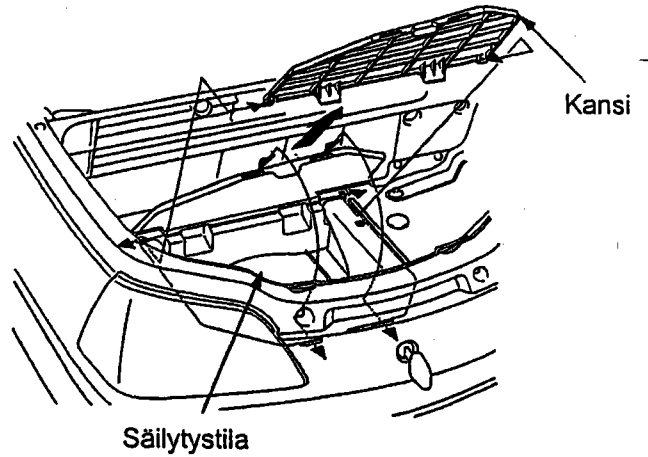
**Sivulaukun kannen vaihtoehtoinen avaaminen:**

Mikäli et saa sivulaukkuja auki lukitussalvasta, toimi seuraavasti.

1. Aukaise ylälaukku ja poista laukun pohjassa oleva tulppa (vasen tai oikea).
2. Laita sormesi tulpan reikään ja työnnä reiässä olevaa tankoa kunnes sivulaukku aukeaa.

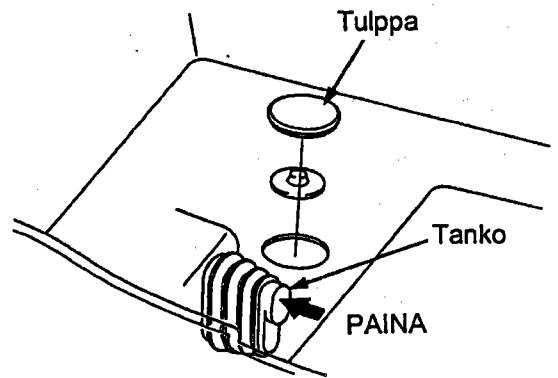
**KAUKO-OHJAIN**

Kauko-ohjaimella voit avata ja lukita ylä- ja sivulaukkujen lukituksen.

Lukitus:

Paina lukitusnappia.
(Etu ja takavilkut vilahtavat kerran.)

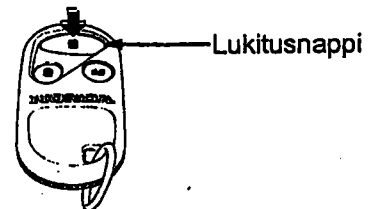
**Lukituksen avaus:**

Paina lukituksen avausnappia.
(Etu ja takavilkut vilahtavat kaksi kertaa.)

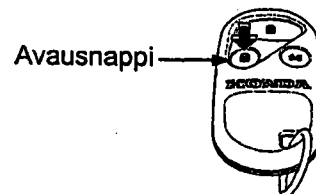

Kun avaat lukituksen kauko-ohjaimella, mutta et avaa mitään laukun kantta 30 sekuntiin, lukittuvat kannet automaattisesti.

Lukitus ei onnistu kauko-ohjaimella, mikäli yksikin laukun kansi ei ole kunnolla kiinni.
(Vilkut vilahtavat kymmenen kertaa.)

Ylälaukun avaus kauko-ohjaimella:

Paina ylälaukun avausnappia n. yhden sekunnin ajan ja ylälaukun kansi aukeaa.

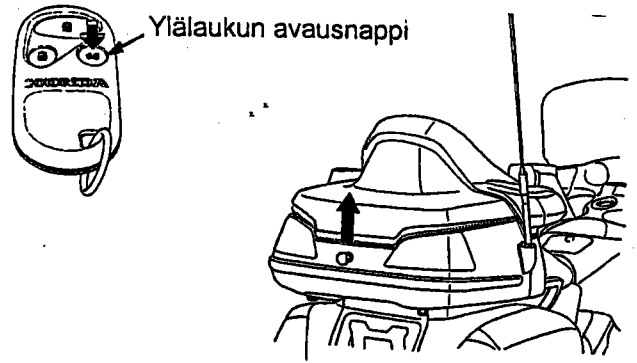
**Pariston vaihto:**

Pariston vaihto on ajankohtainen kun joudut painamaan useampia kertoja kauko-ohjaimen nappeja ennen kun toiminto onnistuu ja samalla LED valo himmenee.

Pariston tyyppi: CR2025

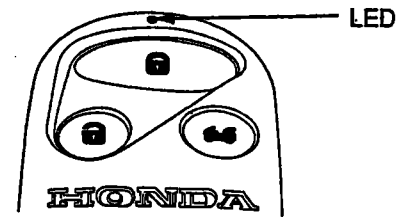

1. Avaa kauko-ohjaimen takakannessa oleva kansi käyttäen kolikkoa.

2. Poista vanha paristo ja kiinnitä uusi paristo. Huomioi että uusi paristo tulee oikein päin (+ ylöspäin).

3. Varmista että kansi tulee kunnolla ja oikein kiinni (katso kuva).

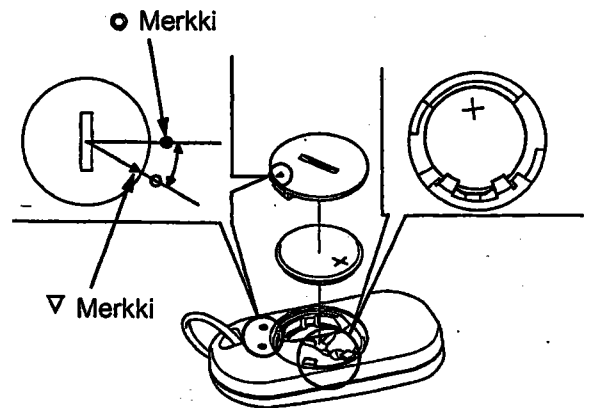

Kauko-ohjain täyttää sille asetetut vaatimukset (Tele ja EMC).

KATTEEN SÄILYTYSLOKEROT

Säilytyslokerot on tarkoitettu kevyelle kuormalle. Kuorman paino ei saa ylittää 2 kg / lokero.

Vasemmanpuoleisen säilytyslokeron kansi avataan painamalla napista.

Oikeanpuoleisen säilytyslokeron kansi avataan asettamalla virta-avain lukkoon ja kääntämällä avainta myötäpäivään.

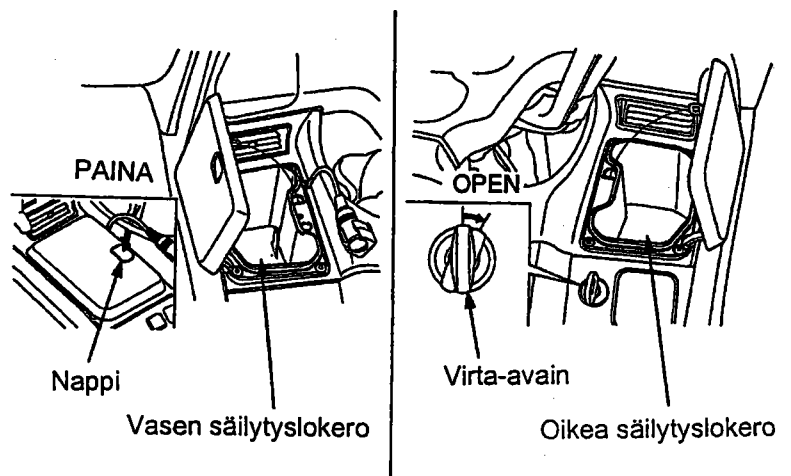

Varmista että lokerot ovat kiinni ennen ajoa.

YLÄLAUKUN SÄILYTYSLOKEROT

Säilytyslokerot on tarkoitettu kevyelle kuormalle. Kuorman paino ei saa ylittää 0,5 kg / lokero.

Lokeroiden kannet avataan vetämällä kahvasta. Älä säilytä raskasta tai teräviä esineitä säilytyslokerossa.

Varmista että lokerot ovat kiinni ennen ajoa.

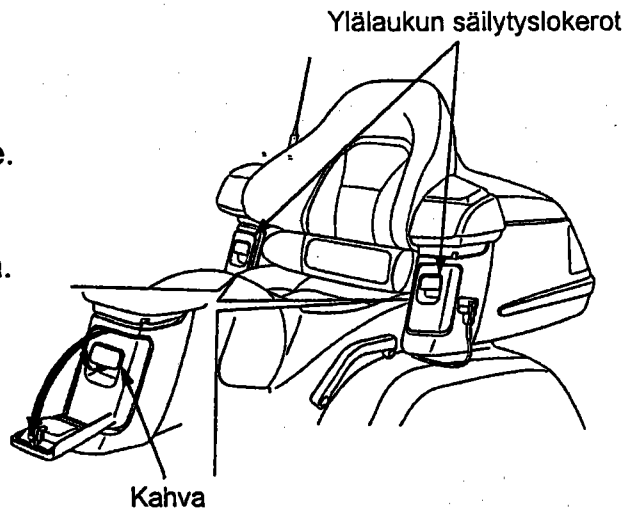

TUULILASIN KORKEUDEN SÄÄTÖ

Tuulilasin korkeutta voidaan säätää ajomieltyyksiin sopiviksi.

Säätäminen:

1. Vedä molemmat lukitusvivut ylöspäin, näin vapautat tuulilasin.
2. Nostaminen: Nosta tuulilasi toivottuun korkeuteen.
3. Laskeminen: Nosta tuulilasi ylämerkkiin asti, tämän jälkeen laske tuulilasi toivottuun korkeuteen.
4. Varmista että ylärajamerkki tulee molemmin puolin kanteen sisäpuolelle.
5. Lukitse tuulilasi painamalla molemmat lukitusvivut ala-asentoon.

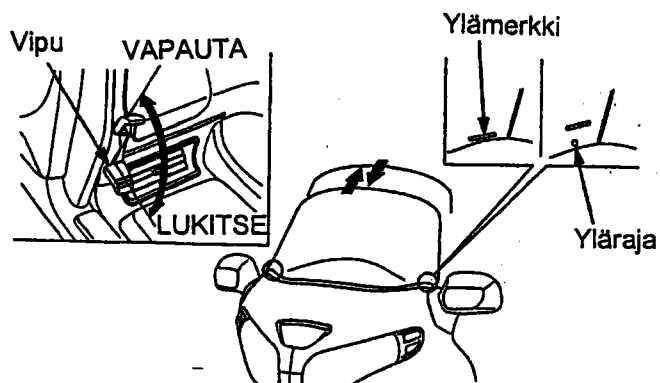

TUULETUS

Tämä moottoripyörä on varustettu ylä- ja alatuuletusventtiileillä. Avaa tuuletusventtiileitä raitisilman saamiseksi.

VASEN YLÄTUULETUS

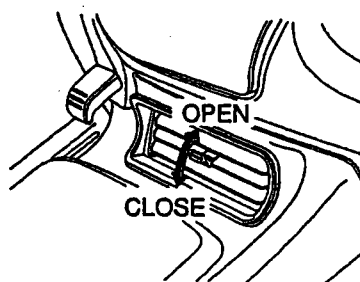

VASEN ALATUULETUS

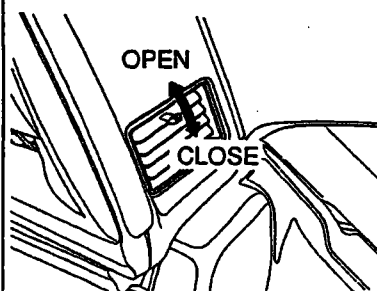

ASIAKIRJAT

Vasemmassa sivulaukussa on paikka moottoripyörän asiakirjoille. Tämä käsikirja ja muut asiakirjat tulisi säilyttää tässä lokerossa. Kun peset moottoripyörääsi, varo kastelemasta tätä paikkaa.

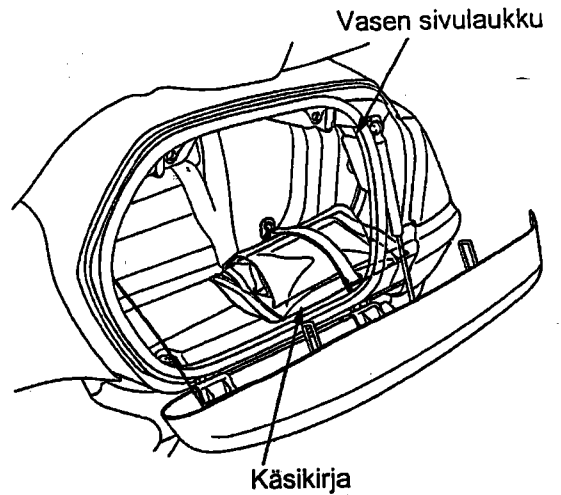

AJOVALON KORKEUDEN SÄÄTÖ

Mikäli ajovalon korkeus vaatii säätöä, käännä säätönupista. Säätäessäsi ajovaloa, pidä moottoripyörä käynnissä.

HUOM ! Noudata viranomaisten sääntöjä ja ohjeita valon korkeuden suhteen.

VATOITUS ! Älä säädä ajovalon korkeutta ajaessasi moottoripyörällä, käden irrottaminen ohjaustangosta heikentää moottoripyörän hallintaa.

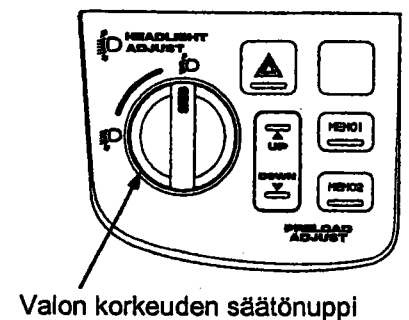

TASAVIRRRAN ULOSOTTO (ACC)

Tasavirran ulosottoliitäntä sijaitsee sulakerasiassa. Liitin on tarkoitettu 12V tasavirralla toimivien lisälaitteiden virran saantiin.

Lisälaitteen maksimi virran tarve saa olla enintään 60 W (5 amp.). Kun käytät lisälaitteita, tarkasta akun kunto säännöllisesti. Korkeampi virran käyttö saattaa polttaa sulakkeita tai vaurioittaa akkua. Varmista lisälaitteen sopivuus tähän moottoripyörään ennen asennusta ja lisälaitteen asiallinen asennus.

VAROITUS ! Älä ylitä 5 amp. suositusta.

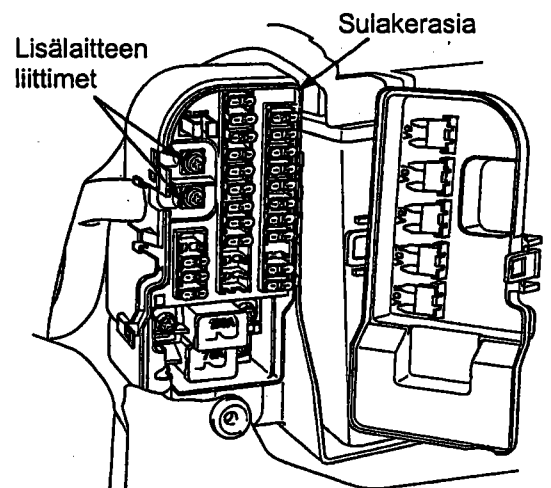

RADIOANTENNI

Antennin laskeminen alas:
Vedä lukitusholkki ylös ja käännä antenni alas.

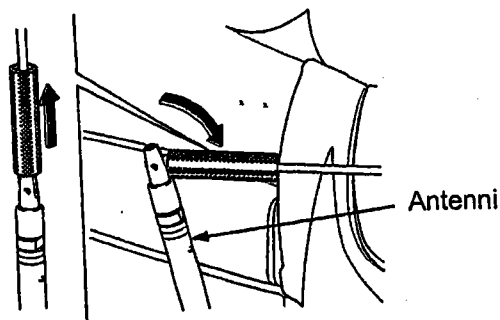

ÄÄNENTOISTOJÄRJESTELMÄ

Äänentoistojärjestelmää voidaan käyttää virta-avaimen ollessa joko ACC tai ON asennossa.

Pidä aina molemmat kädet ohjaustangossa ajaessasi moottoripyörääsi.

Älä käännä äänen voimakkuutta niin suureksi, ettet kuule hälytysajoneuvojen ja muun liikenteen ääniä.

Säätimien sijainti:

KÄDENSIJAN KÄYTTÖKYTKIMET

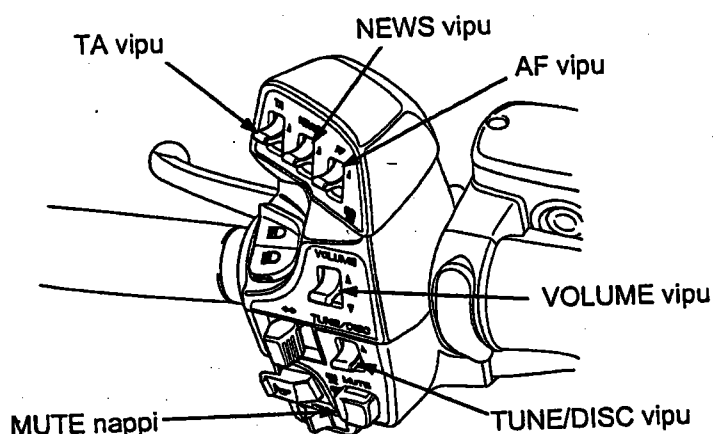

OHJAINPANELIN KÄYTTÖKYTKIMET

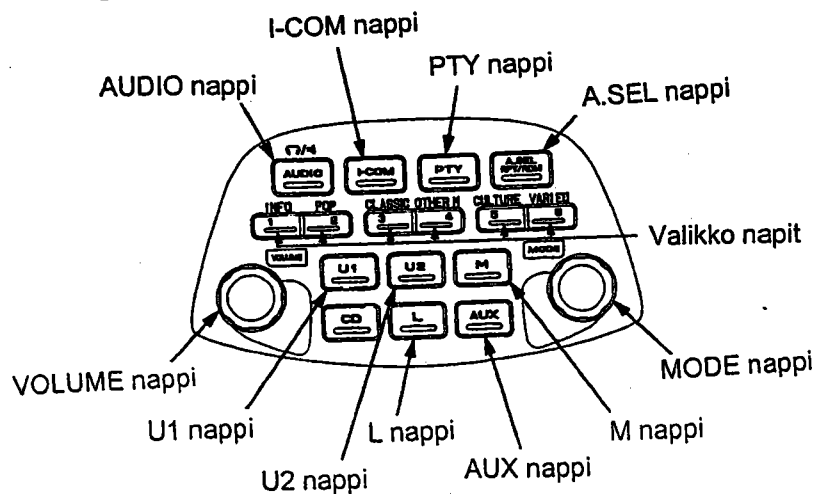

AM/FM Radio

Hondasi radio on varustettu RDS (Radio Data System) järjestelmällä. Se hakee parhaan taajuuden kun valitset pikanäppäimestä tietyn radioaseman.

Virtakytkin:

Virta päälle - paina AUDIO nappia.

Virta pois – paina ja pidä AUDIO nappia pohjaan painettuna kunnes kuulet äänimerkin. Näyttöön ilmestyy ainoastaan matka- / osamatkamittari.

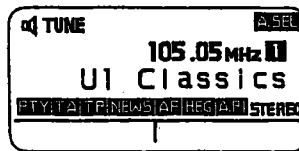

AUDIO nappi

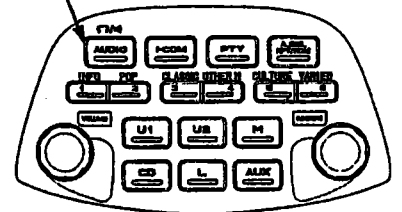

CD soitin on lisävaruste.

Ulostulon valinta:

AUDIO nappia painamalla voidaan valita kuuluuko äänentoisto joko kaiuttimista vai kypäräkuulokkeista (lisävaruste). Näyttö ilmoittaa valinnan.

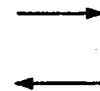

Äänenvoimakkuuden säätö:

Lisäys: nosta VOLUME vipua ylöspäin tai kierrä VOLUME nuppia myötäpäivään.

Vähennys: paina VOLUME vipua alaspäin tai kierrä VOLUME nuppia vastapäivään.

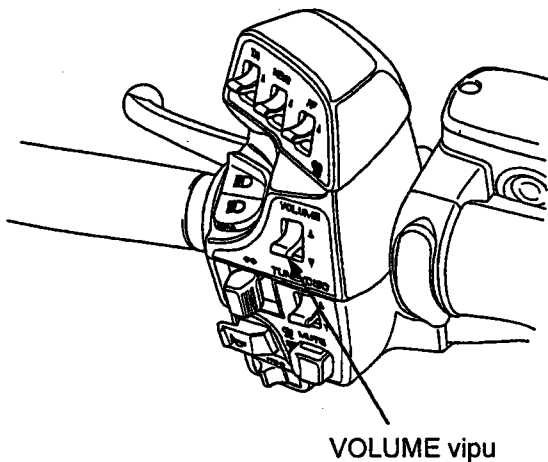

VOLUME vipu

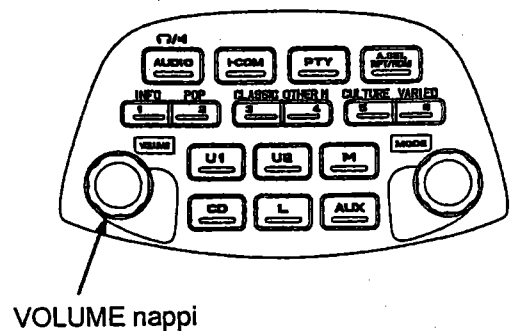

VOLUME nappi

Taajuusalueen valinta:

Valitse haluttu taajuus painamalla joko U1, U2, M tai L nuppia.

Kun kyseessä on stereolähetys ilmestyy näyttöön STEREO ilmaisin. Stereolähetys on kuultavissa ainoastaan FM asemilla. Kun stereolähetysten vastaanotto heikkenee, radio pikkuhiljaa mukauttaa ääntä kohti mono-lähetystä säilyttäen äänen hyvänä vaikka STEREO ilmaisin pysyy näytössä.

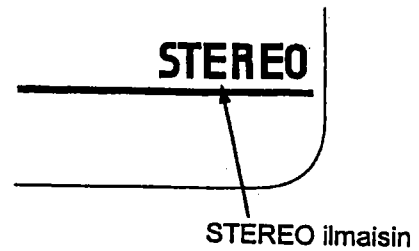
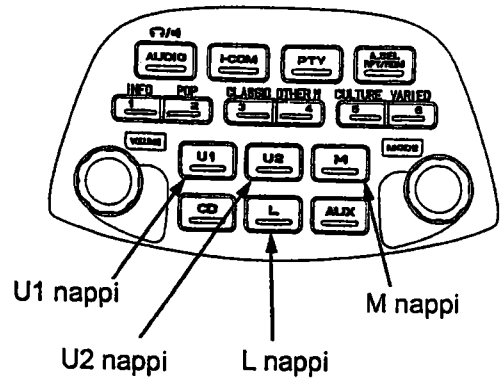

Aseman valinta:

Taajuuden nosto – nosta TUNE/DISC vipua.
Taajuuden lasku – paina TUNE/DISC vipua.

Muuttaessasi radion taajuutta ylös tai alas jaksoittain, siirrä vipua kertasiirrolla. U (FM) taajuusalueella näyttö siirtyy 0,05 MHz kerrallaan. M (MW) taajuusalueella näyttö siirtyy 9 KHz kerrallaan. L (LW) taajuusalueella näyttö siirtyy 1 KHz kerrallaan

Automaattihaku (SEEK) etsii automaattisesti seuraavan voimakkaan taajuuden. Paina TUNE/DISC vipua ylös tai alas kunnes kuulet äänimerkin ja vapauta se, taajuuden näyttö alkaa muuttua ja seuraava asema on automaattisesti haettu. Kun taajuudet on käyty loppuun jommassakummassa päässä, haku alkaa automaattisesti alusta.

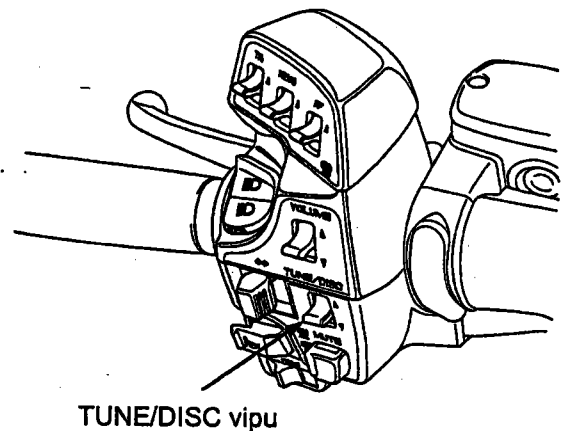

Kun tietty taajuus halutaan hakea nopeasti, paina TUNE/DISC vipua ylös tai alas kunnes haluttu taajuus on löytynyt ja vapauta vipua.

Asemien ohjelmointi muistiin:

Kunkin taajuusalueen alle voidaan ohjelmoida kuusi muistipaikkaa.

1. Tarkasta ettei A.SEL nappi ole päällä.
2. Valitse haluttu taajuusalue LW, MW tai UKW. U1 ja U2 taajuusalueille voidaan molemmille ohjelmoida erikseen kuusi muistipaikkaa.
3. Käytä TUNE/DISC vipua löytääksesi haluttu radioasemataajuus.
4. Pidä haluttu muistipaikkanappia pohjaan painettuna kunnes kuulet äänimerkin.
5. Toista kohdat 1-5 muiden muistipaikkojen tallennukseen.

Kun asemat ovat tallennettu muistiin, voit nopeasti hakea ne sieltä painamalla haluttua muistipaikkapainiketta. Muistipaikat häviävät muistista mikäli akku on ollut irtikytkettynä tai radion sulake on ollut irti.

Automaattivalinta:

Matkustettaessa ohjelmoitujen kanavien kantaman ulkopuolella, voit käyttää automaattivalintaa paikallisen kanavan löytämiseksi.

Aktivoidaksesi automaattivalinnan, paina A.SEL nappia. A.SEL ilmestyy näyttöön ja järjestelmä siirtyy etsintätilaan muutaman sekunnin kuluttua. Automaattivalinta selaa asemien taajuudet ja varastoi ne muistiin voimakkaamman taajuuden mukaan (kuusi / taajuusalue). Nyt voit valita halutun taajuuden muistipaikkanapusta.

Mikäli olet syrjäisellä alueella, automaattivalinta saattaa olla löytämättä kuutta LW, MW tai UKW taajuusaluetta. Mikäli näin käy, ilmestyy näyttöön "0" kun painat jotain muistipaikkapainiketta eikä kanava ole varastoitu muistiin.

Kun automaattivalinta on käytössä, et pysty manuaalisesti varastoimaan kanavia muistiin. Mikäli automaattivalinnan hakemista kanavista mikään ei miellytä, voit hakea jonkin muun kanavan TUNE ja SEEK toiminnoilla.

Automaattivalinta ei hävitä muistista ennalta asetettuja muistipaikkoja. Paina A.SEL nappia, automaattivalinta on pois käytöstä ja alkuperäiset muistipaikat ovat käytössä.

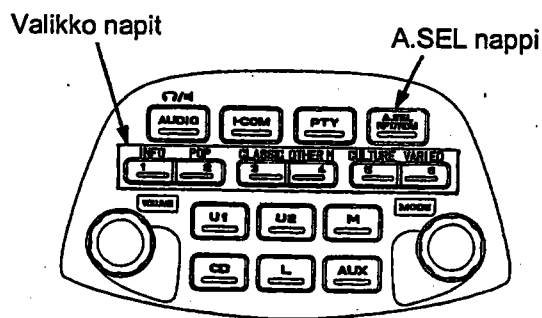
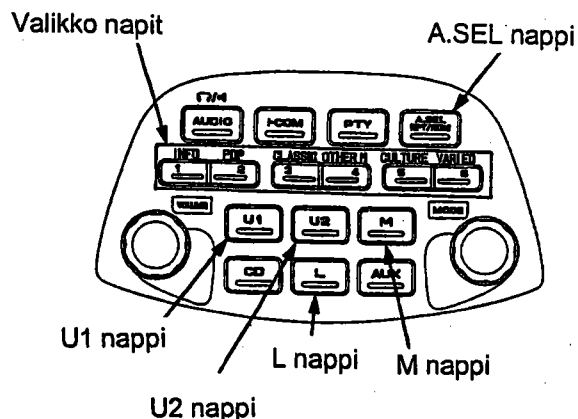

RDS (Radio Data System)

Äänentoistojärjestelmää voidaan käyttää hyväksi monella tavalla käyttäen hyväksi RDS järjestelmää.

U1 ja U2 nupit.

Kun UKW (FM) taajuusalue on valittu, voit kuunnella samaa valittua asemaa vaikka aseman taajuus muuttuisi.

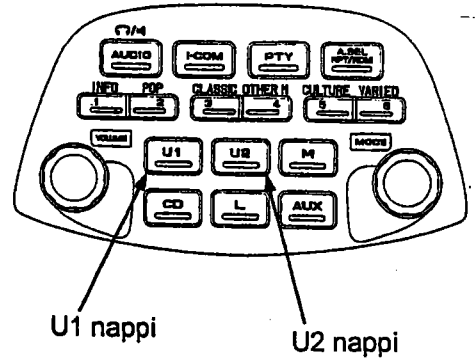

AF vipu

AF = vaihtoehtoinen taajuus.

Kun vastaanotettava kanava heikkenee tai joku toinen taajuus kuuluisi paremmin, niin vastaanotin etsii saman aseman vaihtoehtoisen taajuuden ja vaihtaa siihen.

AF päällä - nosta AF vipua ylös, "AF" valo ilmestyy näyttöön.

AF pois - nosta AF vipua ylös uudestaan

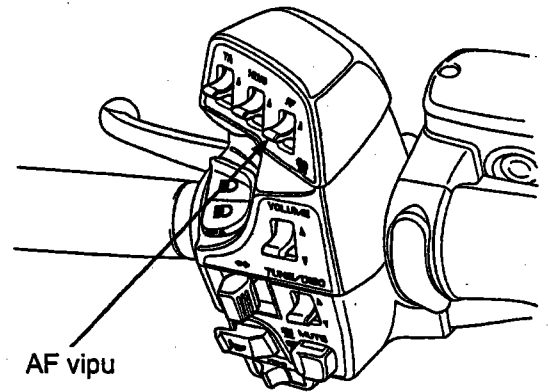

RDS järjestelmä kytkeytyy automaattisesti päälle kun äänentoistojärjestelmä kytketään päälle. Mikäli asema jota kuuntelet on RDS järjestelmän alainen asema, taajuusnäyttö häviää ja tilalle ilmestyy aseman nimi. Tämän jälkeen järjestelmä automaattisesti hakee kanavan parhaan taajuuden.

Kun aseman taajuussignaali on heikko eikä RDS pysty tavoittamaan asemaa, järjestelmä pitää valitun taajuuden ja näyttö vaihtuu kanavan nimestä taajuusnäyttöön

RDS järjestelmä ei ole käytössä kaikissa maissa.

Ohjelmoitu Palvelu Nimi Näyttö

Mikäli kanava jota kuuntelet on RDS kanava, taajuusnäyttö häviää ja tilalle ilmestyy kanavan nimi.

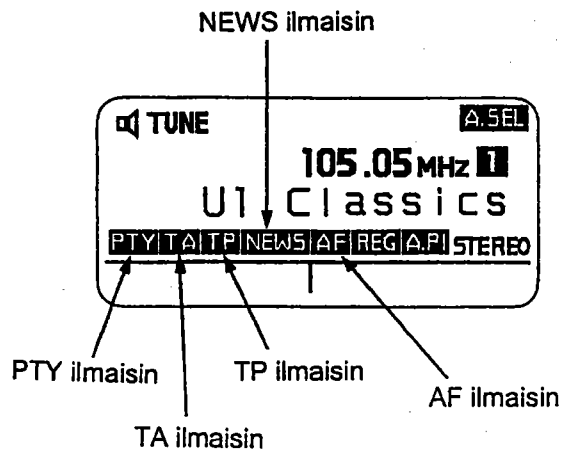

TA (liikennetiedotteet) toiminto

Toiminto kytketään päälle nostamalla TA vipua ylös, "TA" merkki ilmestyy näyttöön ja järjestelmä on valmiina ottamaan vastaan liikennetiedotteita kun valittuna on kanava joka lähettää liikennetiedotteita jolloin "TP" merkki ilmestyy näyttöön. Toiminto kytketään pois päältä nostamalla TA vipua ylös ja "TA" merkki poistuu näytöstä.

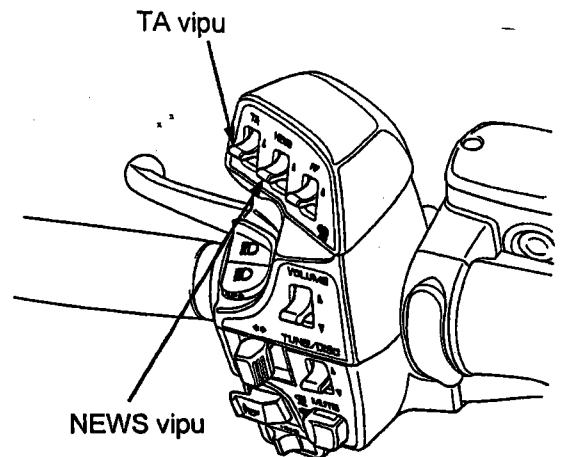

Äänenvoimakkuus säätyy automaattisesti kun liikennetiedotteita luetaan, riippumatta äänenvoimakkuusnupin asennosta. Mikäli säädät äänenvoimakkuutta, liikennetiedotteita kuunnellessa, uusi äänenvoimakkuustaso varastoituu tilapäisesti muistiin. Seuraavan kerran kun liikennetiedotteita lähetetään äänenvoimakkuus asettuu aikaisempaan tasoon. Äänenvoimakkuuden minimitaso on 10 liikennetiedotteita kuunnellessa.

TP varoitin

Kun kuuntelet TP (liikennetiedote) kanavaa ja kanavan signaali heikkenee, "TP" ilmaisin häviää näytöstä ja n. 70 sekunnin kuluttua äänimerkki ilmoittaa valitsemaan toisen TP kanavan.

PTY uutiskeskeytys toiminto

Toiminto kytketään päälle nostamalla NEWS vipua ylös ja "NEWS" merkki ilmestyy näyttöön.

Äänenvoimakkuus säätyy automaattisesti samalla tavalla kuin TA toiminnossa.

Kuuntelujärjestys keskeytystoiminnoissa on "NEWS", "TA" ja "ALARM".

PTY hälytys

Hälytys on PTY-koodi poikkeustila kuulutukselle, kuten esim. luonnonkatastrofi. Kun hälytys ilmoitetaan, näyttöön ilmestyy merkki "ALARM" ja äänenvoimakkuus muuttuu. Kun hälytys on ohi, palautuu vastaanotin tilaan, jossa se oli ennen hälytystä.

PTY näytön toiminto

PTY näytön toiminto kytketään päälle painamalla PTY nappia, ja ilmaisain ilmestyy näyttöön. Tämä toiminto toimii ainoastaan mikäli kanava on ns. RDS kanava. Esim. mikäli kanava on CLASSIC kanava, näyttöön ilmestyy merkki "CLASSIC". Kanavat kuvattu seuraavassa pääpiirteittäin.

INFO: Yleiset tiedotteet, uutiset ja ilmoitukset.
 POP: Kaupallinen populaari musiikki
 CLASSIC: Klassista orkesterimusiikkia
 OTHER M: Muun tyyppinen musiikki, kuten jazz, folk, country...
 CULTURE: Kansallista tai paikallista kulttuuria
 VARIED: Kevyttä ajanviettoohjelmaa

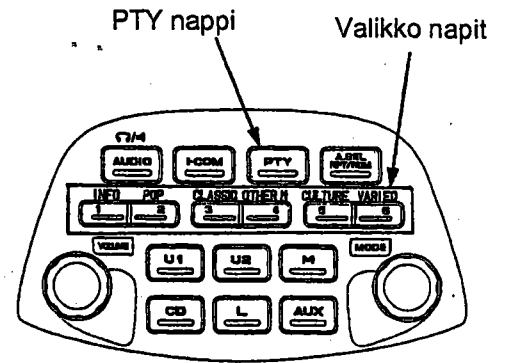

PTY valinnan asetus:

1. Varmista ettei automaattivalinta A.SEL ole päällä.
2. Valitse UKW taajuusalue ja paina PTY nappia.
3. Paina select (valikko) nappia ja valitse PTY ryhmä.

CH1	CH2	CH3	CH4	CH5	CH6
INFO	POP	CLASSIC	OTHER M	CULTURE	VARIED

4. Kun PTY ryhmä on valittu, paina select nappia kahden sekunnin ajan saadaksesi esiin ryhmän tyylilajit.

CH1	CH2	CH3	CH4	CH5	CH6
finance info news travel weather	easy mus pop mus rock mus	classic l.class	country folk jazz nation oldies other	affairs culture dokument educate religion science social a	children drama leisure phone in sport varied

5. Paina select nappia ja valitse tyylilaji.
6. Paina select nappia kahden sekunnin ja tyylilaji on asetettu.
7. Toista kohdat 3-6 muiden tyylilajien valitsemiseksi.

Äänensävyn säätö:

Säätääksesi bassoa, paina MODE nappia kerran, ja näyttöön ilmestyy merkki "BASS". Säädä bassoa viiden sekunnin sisällä.

- Lisää bassoa; käännä MODE nappia myötäpäivään.
- Vähennä bassoa; käännä MODE nappia vastapäivään (basson säätöä on nolatilasta +6 - -6).

Säätääksesi diskanttia, paina MODE nappia kaksi kertaa, ja näyttöön ilmestyy merkki "TREBLE". Säädä diskanttia viiden sekunnin sisällä.

- Lisää diskanttia; käännä MODE nappia myötäpäivään.
- Vähennä diskanttia; käännä MODE nappia vastapäivään (diskantin säätöä on nolatilasta +6 - -6).

Balanssin säätö:

Säätääksesi balanssia etukaiuttimien ja takakaiuttimien (lisävaruste) välillä, paina MODE nappia kolme kertaa, ja näyttöön ilmestyy merkki "FADER". Säädä balanssia viiden sekunnin sisällä. Säätöalue F (etu) ja R (taka) on molemmissa 9 osainen.

Mykistäminen:

Mykistin kytkimen painaminen päälle, vaimentaa radion äänen niin pienelle, että kuulot ympäristön äänet selvemmin. Näyttöön ilmestyy "MUTE" ilmaisim. Alkuperäinen äänen voimakkuus palautuu painamalla mykistin kytkin pois päältä.

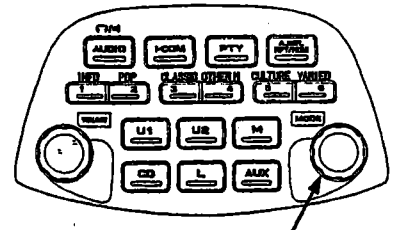

MODE nappi

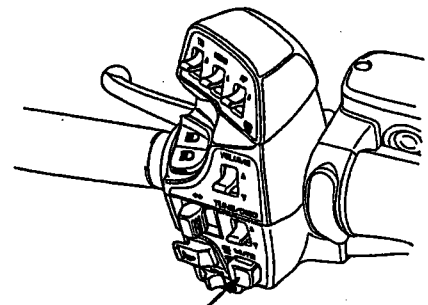
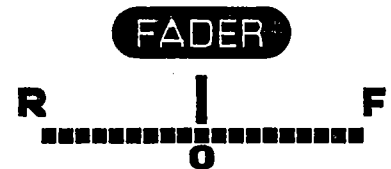
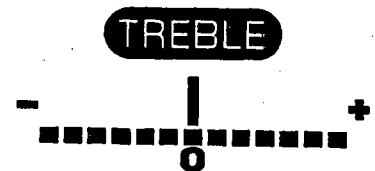
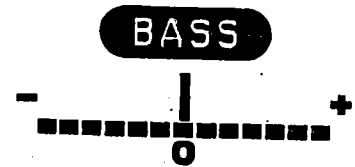

MUTE nappi

MUTE

Stereon laajennus (AMB):

Stereon laajennus muokkaa kummankin kanavan tiettyjä taajuuksia avaramman tilavaikutelman saavuttamiseksi. AMB:tä voidaan käyttää stereolähetysissä FM asemilla, mutta se saattaa myös heikentää stereolähetysten kuuluvuutta.

- Käyttö – paina MODE nappia neljä kertaa, näyttöön ilmestyy merkki "AMB". Säädä taso viiden sekunnin sisällä.
- Säätö – käännä MODE nappia, sisältää kolme asentoa; HI (korkea), LO (matala) ja OFF (pois).

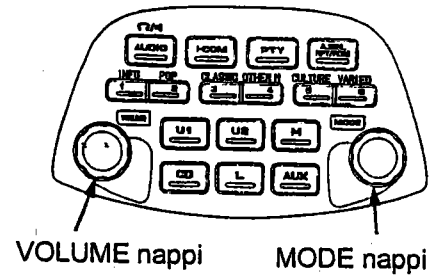

AMB

OFF

Automaattinen äänenvoimakkuuden säädin (AVC):

Tämän säätimen ollessa päällä, äänen voimakkuus kasvaa sitä mukaan kun moottoripyörän vauhti kasvaa. Paina VOLUME nappia kerran, näyttöön ilmestyy merkki "AUTO VOL SPK". Säädä AVC:n taso viiden sekunnin sisällä. Kun ulostulo on valittu kypäräkuulokkeista näyttöön ilmestyy merkki "AUTO VOL HS".

AUTO VOL SPK:ssa on neljä asentoa HI (korkea), MID (keski), LO (matala) ja OFF (pois).

AUTO VOL HS:ssa on kolme asentoa HI (korkea), LO (matala) ja OFF (pois).

AUTO VOL SPK

MID

AUTO VOL HS

OFF

Lisälaite (AUX):

Tällä toiminnolla voidaan kuunnella esim. kannettavaa CD:tä

- Käyttö – paina AUX nappia, näyttöön ilmestyy merkki "AUX".
- Poisto – paina AM, FM1 TAI FM2 nappia.

Vastaavat toiminnot ovat käytössä kuin radiossa: äänenvoimakkuuden säätö, äänensävyn säätö, balanssin säätö, mykistäminen, AMB, AVC.

AUX

↑
AUX ilmaisim

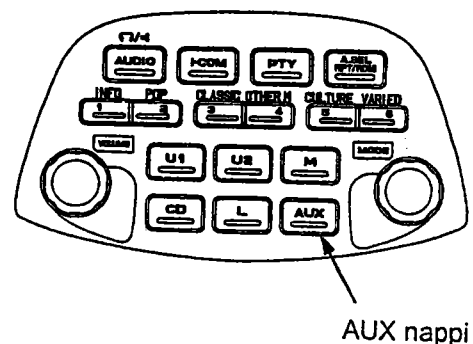

Lisälaitteen liitin:

Lisälaitteen liitin sijaitsee vasemman katteen säilytyslokeroon alla.

Käyttöön otto:

1. Avaa vasemman katteen säilytyslokero kansi ja irrota neljä pikakiinnikettä ja kumi A.

2. Nosta säilytyslokero pois. Avaa nippuside, poista liitin ja sulje nippuside.

3. Kiinnitä kumi B vasempaan katteen säilytyslokeroon. Älä vedä liittimen johtoa liian kireälle jottei se vaurioitu.

- Joidenkin kannettavien soittimien ääni saattaa säädä häiriöitä pyörän sytytysjärjestelmästä.
- Säädä lisälaitteen äänen voimakkuus suunnilleen samaan tasoon pyörän radion kanssa. Liian korkea lisälaitteen äänen voimakkuus vääristää äänen sointua.

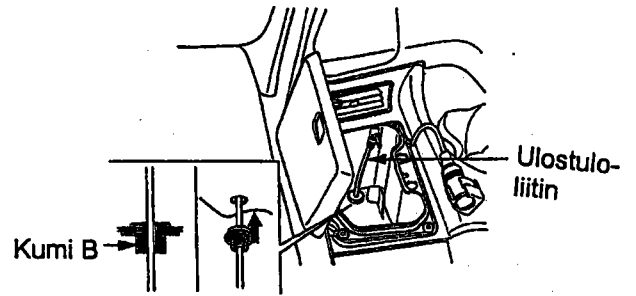
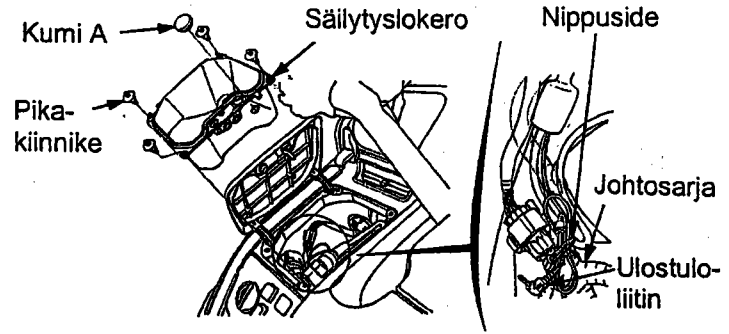

Kypäräpuhelin

Joissakin maissa kypäräpuhelimien käyttö ei ole sallittua, joten ota selvää ajaessasi ulkomailla onko kuulokkeiden käyttö sallittua.

Kypäräpuhelimien välityksellä voit keskustella matkustajan kanssa (kypäräkuulokkeet ovat lisävaruste).

- Käyttö – paina I-COM nappia, näyttöön ilmestyy merkki "I-COM".
- Poisto – paina I-COM nappia pohjaan painettuna kunnes kuulet "piip" äänen "I-COM" merkki häviää näytöstä.

Äänenvoimakkuuden säätö tapahtuu samalla tavalla kuin radiossa.

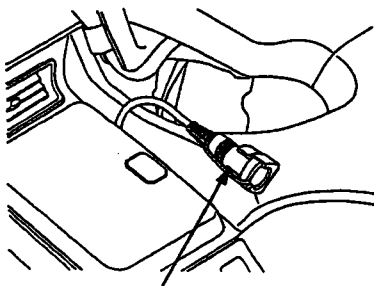

Etukypäräkuulokkeen liitin

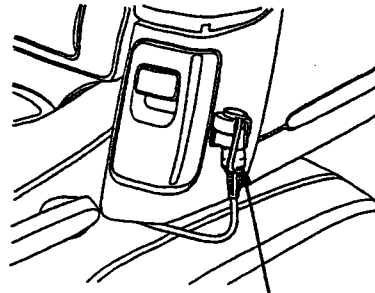

Takakypäräkuulokkeen liitin

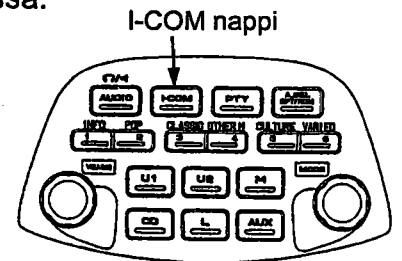

I-COM ilmaisim

Kypäräpuhelimien mykistin:

Kypäräpuhelinjärjestelmä hiljentää automaattisesti kuuntelemaasi musiikin tms. voimakkuutta kun alat puhua kypäräpuhelimien kautta.

Säätö – paina VOLUME nappia kaksi kertaa, näyttöön ilmestyy merkki " INTERCOM MUTE ".

- Kasvattaaksesi taustamusiikin /ohjelman äänenvoimakkuutta - käänä VOLUME nappia vastapäivään.
- Vähentääksesi taustamusiikin /ohjelman äänenvoimakkuutta - käänä VOLUME nappia myötäpäivään. (säätöalue 0 – 20).

INTERCOM MUTE

VOL 8

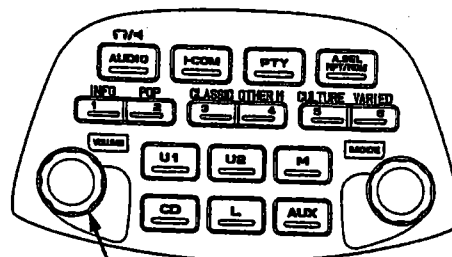

VOLUME nappi

TARKISTUKSET ENNEN AJOA

VAROITUS ! Jos nämä tarkastukset jätetään tekemättä voi seurauksena olla moottoripyörän vaurioituminen tai henkilövahinko.

Tarkasta moottoripyöräsi päivittäin ennen ajoa. Listassa olevat tarkastuskohdat vievät ainoastaan muutaman minuutin ja pitkällä tähtäyksellä voivat säästää aikaa, rahaa ja mahdollisesti jopa henkesi.

1. Moottoriöljyn määrä - Lisää tarvittaessa ja tarkista mahdolliset vuodot.
2. Polttoaineen määrä - Lisää tarvittaessa ja tarkista ettei ole vuotoja.
3. Jäähdytysnesteen määrä - Lisää tarvittaessa ja tarkista ettei ole vuotoja.
4. Jarrut - Tarkista kunto ja mahdolliset jarrunestevuodot.
5. Renkaat - Tarkista kunto ja ilmanpaineet.
6. Kaasukahvan toiminta.
7. Valojen ja äänimerkin toiminta.
8. Moottorin hätäkatkaisimen toiminta.
9. Sivuseisontatuen katkaisimen toiminta.

Korjaa mahdolliset viat ennen ajamaan lähtöä. Mikäli et itse voi korjata esiin tulleita vikoja, ota yhteys valtuutettuun Honda-huoltokorjaamoon.

MOOTTORIN KÄYNNISTYS

Tässä moottoripyörässä on sivuseisontatuen sytytysvirran katkaisinjärjestelmä. Jos sivuseisontatuki on alhaalla, moottoripyörää ei voida käynnistää ellei vaihde ole vapaalla. Jos sivuseisontatuki on ylhäällä, moottori voidaan käynnistää vapaalla tai vaihteen ollessa päällä, kytkinkahva pohjaan puristettuna. Jos moottori käynnistetään vaihteen ollessa vapaalla, sivuseisontatuki alhaalla, moottori sammuu välittömästi kun vaihde kytketään päälle.

VAROITUS ! Älä koskaan käytä moottoria suljetussa, tuulettamattomassa tilassa.

Katalysaattorin virheettömän toiminnan kannalta käytä aina lyijytöntä polttoainetta. Pienikin määrä lyijyllistä polttoainetta voi pilata katalysaattorin jalometalleja ja tehdä katalysaattorista tehottoman. Vältä pitkäaikaista joutokäyntiä.

HUOM ! Älä paina käynnistinkatkaisinta 5 sekuntia kauempaa kerrallaan. Jos moottori ei käynnisty, pidä n. 10 sekunnin tauko ennen kuin yrität uudestaan.

Käynnistämisen valmistelu: Ennen käynnistämistä, aseta virta-avain virtalukkoon, käännä avain ON-asentoon ja varmista seuraavat seikat:

- Vaihteisto pitää olla vapaalla NEUTRAL (vapaavaihteen merkkivalo palaa).
- Varmista että moottorin hätäkatkaisin on ○ (RUN) asennossa.
- Moottoriöljynpaineen merkkivalo palaa.
- Käynnistykseeneston (HISS) merkkivalo sammuu.
- PGM-FI merkkivalo sammuu.

Käynnistys: Tämä moottoripyörä on varustettu automaattisella polttoaineen rikastimella. Paina käynnistinkytkintä kaasun ollessa kiinni.

HUOM ! Moottori ei käynnisty mikäli kaasu on täysin avattu (elektroninen kontrolli-järjestelmä estää polttoaineen syötön).

VAROITUS ! Moottorin käynnistyessä pitää öljynpaineen punaisen merkkivalon sammua muutaman sekunnin kuluttua. Jos valo jää palamaan, pysäytä moottori välittömästi ja tarkasta öljyn määrä. Jos öljyä on riittävästi, älä käytä moottoria vaan ota yhteys valtuutettuun Honda-huoltokorjaamoon.

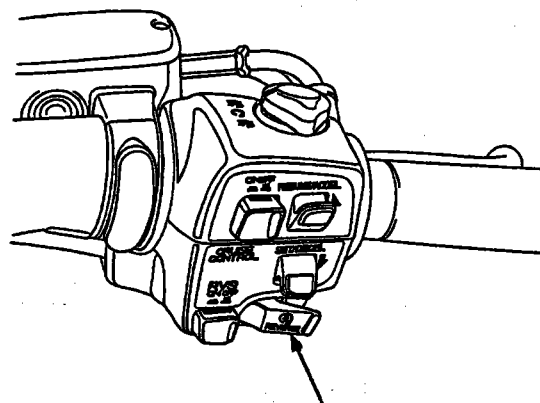

Käynnistinkytkin

Mikäli moottori ei käynnisty usean yrityksen jälkeen, on se voinut saada liikaa polttoainetta. Anna moottorin hätäkatkaisijan olla RUN-asennossa. Aukaise kaasu täysin auki ja paina käynnistinkatkaisinta 5 sekunnin ajan. Jos moottori käynnistyy, sulje kaasu nopeasti. Jos tyhjäkäynti on epätasaista, aukaise kaasua hiukan. Mikäli moottori ei käynnisty, odota 10 sekuntia ja kokeile uudestaan käynnistys-ohjeiden mukaan.

KALLISTUSKULMAN TUNNISTIN

Moottoripyöräsi on varustettu kallistuskulman tunnistimella joka sammuttaa moottorin katkaisemalla sytytysvirran ja polttoaineen syötön jos moottoripyörä on kaadettu. Saadaksesi moottorin uudestaan käyntiin, on virtalukko käytettävä OFF asennossa.

SISÄÄNAJO

Moottoripyörän moitteettoman ja pitkäaikaisen toimivuuden kannalta on tärkeää, että ensimmäiset 500 km ajetaan erityisen varoen ja täydellä kaasulla ajoa välttämällä.

AJO

VAROITUS ! Muista lukea huolellisesti turvallisuusohjeet ennen ajoon lähtöä.

HUOM ! Varmista ennen ajoa, että osaat sivuseisontatuen käytön.

1. Anna moottorin käydä lämpimäksi.

2. Sulje kaasua, vedä kytkinvipu pohjaan ja kytke 1. vaihde päälle painamalla vaihdepoljinta alaspäin.

3. Vapauta kytkinvipu hitaasti samalla kun avaat kaasua vähitellen. Näiden toimintojen koordinointi varmistaa takertelemattoman liikkeen lähdön.

4. Moottoripyörän liikkuessa tasaisesti eteenpäin sulje kaasua, vedä kytkinvipu pohjaan ja kytke 2. vaihde päälle nostamalla vaihdepoljinta. Menettele samalla tavalla 3. 4. ja ylivaihteen kytkemiseksi.

5. Nostamalla vaihdepoljinta kerran, kytket aina seuraavaksi isomman vaihteen. Painamalla kerran poljinta, kytket aina seuraavaksi pienemmän vaihteen. Vaihdepoljin palautuu automaattisesti keskelle lepoasentoon.

6. Käytä etu- ja takajarrua samanaikaisesti. Vältä niin voimakasta jarruttamista, että pyörä lukkiutuu. Pyörien lukkiutuminen alentaa jarrutustehoa ja vaikeuttaa pyörän hallintaa.

VAROITUS ! Älä vaihda pienemmälle vaihteelle sellaisesta nopeudesta, joka aiheuttaa moottorin ylikierroksia pienemmällä vaihteella. Seurauksena saattaa olla takarenkään luistaminen ja ajoneuvon hallinnan menettäminen.

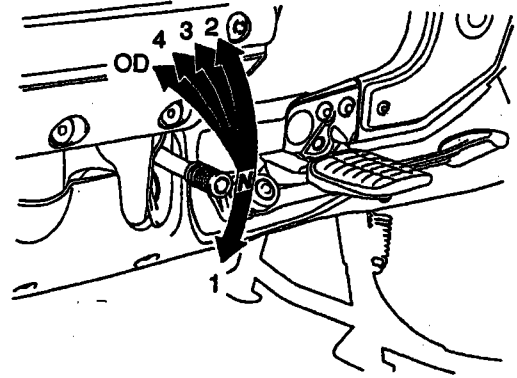

PERUUTTAMINEN

Kun peruutat moottoripyörälläsi, varmista, ettei tiellä ole mitään esteitä, ihmisiä tms. Vältä peruuttamasta epätasaisella, jyrkällä pinnalla.

Peruuttaessasi, ohjaa moottoripyörää taaksepäin käyttäen jalkojasi säilyttämään tasapainosi.

Älä peruuta matkustajan ollessa kyydissä, koska matkustaja vaikeuttaa tasapainon ja moottoripyörän hallintaa.

Ole erittäin varovainen peruuttaessasi pehmeällä pinnalla, kuten hiekalla, kuraisella tiellä, tai tiellä jossa on öljyä, rasvaa tms.

1. Istu moottoripyöräsi päälle normaaliin ajoasentoon molemmat jalat maassa.

2. Varmista että vaihteisto on vapaalla ja sivuseisontatuki on ylhäällä.

3. Käynnistä moottori (varmista ettei RVS kytkin ole päällä, mikäli RVS kytkin on päällä, moottoria ei voi käynnistää).

4. Paina RVS kytkin päälle, varmista että merkkivalo syttyy.

5. Paina käynnistin-/peruutuskytkintä ja ohjaa moottoripyörää varovasti taaksepäin.

Moottoripyörä liikkuu taaksepäin niin kauan kunnes vapautat RVS kytkimen.

Älä paina käynnistin-/peruutuskytkintä minuuttia kauempaa, jotta akku ei tyhjenisi.

6. Vapauta käynnistin-/peruutuskytkin ja moottoripyörä pysähtyy.

7. Kun moottoripyörä on pysähtynyt, paina RVS kytkin pois päältä.

VAROITUS ! Älä kytke RVS kytkintä päälle tai pois päältä moottoripyörän liikkeessa, sillä vaihteisto saattaa vaurioitua.

Peruutusvaihteen ylikuormitus:

Peruutusjärjestelmä on suunniteltu siten, että moottoripyörä liikkuu sillä tasaista, hidasta vauhtia. Jos moottoripyörä alkaa liikkua nopeammin tai hitaammin kuin tämä säädetty vauhti, johtuen esim. esteestä tai jyrkästä mäestä, peruutusvaihte kytkeytyy automaattisesti pois päältä ja merkkivalo sammuu.

Ottaaksesi uudelleen peruutusjärjestelmän käyttöön tai jatkaaksesi ajoa eteenpäin, paina RVS kytkin pois päältä ja rullaa moottoripyörä tasaiselle alustalle, käynnistä uudestaan.

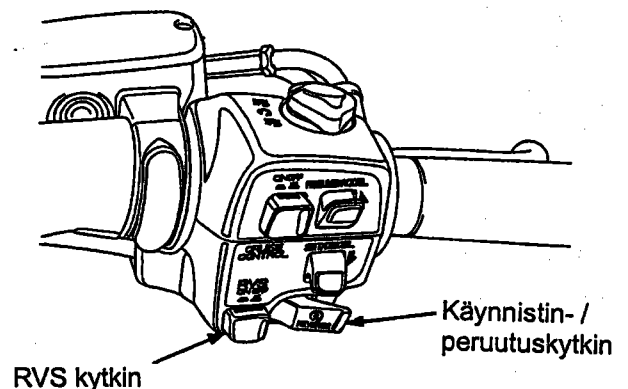

JARRUTTAMINEN

Tämä moottoripyörä on varustettu Dual CBS - jarrujärjestelmällä. Jarrujärjestelmä toimii siten, että käytettäessä etujarrua myös takajarru jarruttaa. Käytettäessä takajarrua myös etujarrut jarruttavat. Maksimaalisen jarrutustehon aikaansaamiseksi käytä sekä etujarrua että takajarrua aivan samoin kuin perinteisissä jarrujärjestelmissäkin.

Aivan samoin kuin perinteisissä jarrujärjestelmissä liian voimakas jarruttaminen voi aiheuttaa pyörien lukkiutumisen ja näin vähentää moottoripyörän hallittavuutta.

Normaalissa jarrutustilanteessa, käytä sekä etu- että takajarrua samanaikaisesti nopeuden vähentämiseksi kun vaihdat pienemmälle vaihteelle. Maksimaalisen jarrutustehon saavuttamiseksi, sulje kaasua ja jarruta voimakkaasti sekä etu- että takajarrulla. Purista kytinkahva pohjaan ennen moottoripyörän pysähtymistä.

VAROITUS !

- Ainoastaan etu- tai takajarrun käyttäminen heikentää jarrutustehoa. Varo kuitenkaan jarruttamasta liian voimakkaasti, etteivät pyörät lukkiudu.
- Jarrutusteho ja pyörän käsiteltävyys heikentyy jonkin verran ajettaessa märällä tiellä tai pehmeillä alustoilla. Kaikki toiminnot mainituilla kelillä pitäisi olla "pehmeitä" ja varovaisia.
- Jos mahdollista, vähennä nopeutta tai jarruta ennen kaarteeseen ajoa. Jarruttaminen tai kaasun sulkeminen keskellä kaarretta saattaa aiheuttaa pyörän hallinnan menettämisen.
- Kun laskeudut pitkää, jyrkkää mäkeä alas, jarruta vuorotellen moottorilla ja jarruilla. Jarrujen yhtämittainen käyttö saattaa ylikuumentaa jarruja ja siten vähentää niiden tehoa.
- Älä pidä jalkaa jarrupolkimella tai kättäsi jarrukahvalla turhaan, sillä muut tienkäyttäjät luulevat sinun jarruttavan ja saatat siten aiheuttaa vaaratilanteen. Jarrujen turha käyttö saattaa myös ylikuumentaa jarruja ja vähentää siten niiden tehoa.

ABS järjestelmän kuvaus ja toiminto

Tämä malli on varustettu myös lukkiutumattomalla jarrujärjestelmällä (ABS), joka on tarkoitettu ehkäisemään jarrujen pitkäaikaista lukkiutumista eritoten liukkailla alustoilla. Renkaan luistaminen alta on kuitenkin mahdollista, mikäli jarrutetaan voimakkaasti kaarteessa.

Joissain olosuhteissa (epätasainen alusta) ABS:in varustettu moottoripyörän jarrutusmatka saattaa olla pitempi kuin moottoripyörän jossa ei ole ABS:ia.

ABS ei pysty korjaamaan ajoalustasta tai jarrujen virhetoiminnasta johtuvia vaaratilanteita. Tästä syystä kuljettajan on aina huolehdittava siitä, että ajotyylillä on oikea jokaisessa ajotilanteessa turvallisen ajon takaamiseksi.

ABS tarkastaa itse itsensä ja on aina toiminnassa.

HUOM !

- ABS saattaa aktivoitua kun ylitetään koroke tai mäen nyppylä.
- Tarkasta renkaiden ilmanpaine. ABS ohjainyksikkö toimii vertailemalla pyörän pyörimisnopeutta. Väärä renkaiden ilmanpaine vaikuttaa renkaan pyörimisnopeuteen, ja saattaa antaa väärää tietoa ohjainyksikölle.
- ABS ei toimi pienillä nopeuksilla (alle 8 km/h).
- ABS ei toimi, mikäli akku on tyhjä.

ABS merkkivalo:

Normaalisti merkkivalo syttyy kun virtalukko kytetään ON-asentoon ja sammuu kun lähdetään ajamaan. Mikäli järjestelmässä on vikaa, valo syttyy tai vilkkuu. Järjestelmä ei ole tällöin toiminnassa.

Mikäli ABS merkkivalo vilkkuu kun ajetaan, pysäytä moottoripyörä ja sammuta moottori. Käännä virtalukko takaisin ON-asentoon. Valon pitäisi syttyä ja sammua kun lähdetään ajamaan. Mikäli valo jää palamaan tai vilkkumaan, ABS ei ole toiminnassa, mutta jarrut toimivat muuten normaalisti. Toimita moottoripyörä mahdollisimman nopeasti valtuutetulle Honda-huoltokorjaamolle vian korjaamiseksi.

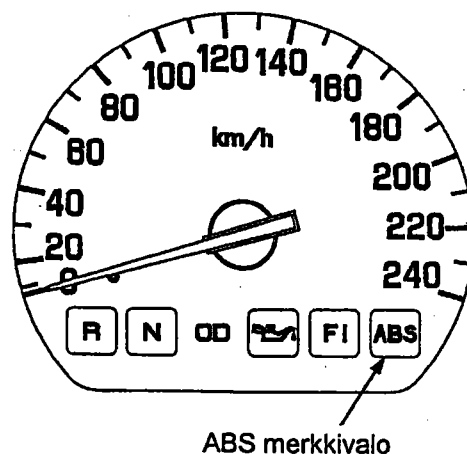

HUOM ! ABS merkkivalo saattaa vilkkua jos takapyörää pyöritetään moottoripyörän ollessa keskiseisontatuella. Tämä on normaalia. Käännä virtalukko OFF-asentoon vilkkumisen lopettamiseksi.

PYSÄKÖIMINEN

1. Kun olet pysäyttänyt moottoripyörän, vaihda vaihde vapaalle, käännä virta-avain OFF-asentoon ja poista avain.
2. Käytä sivu- tai keskiseisontatukea pitäessäsi moottoripyörääsi pysäköitynä.
3. Lukitse ohjaus.

Pysäköi moottoripyörä kovalle, tasaiselle alustalle, jotta se ei pääse kaatumaan. Jos sinun pitää pysäköidä kaltevalle alustalle, aseta moottoripyörän etupää ylämäkeen päin, jotta välttyisit moottoripyörän kaatumiselta tai sivuseisontatuen kääntymisen pois alta. Älä pysäköi alustalle joka on helposti syytyvää (esim. kuiva ruoho), pakoputkisto on erittäin kuuma ajon jäljiltä.

KUINKA VOIT EHKÄISTÄ MOOTTORIPYÖRÄSI VARASTAMISEN

1. Lukitse aina ohjaus, äläkä koskaan jätä avainta virtalukkoon. Kuulostaa yksinkertaiselta, mutta ihmiset todella unohtavat.
2. Pidä huoli siitä, että moottoripyöräsi rekisteröintipaperit ovat kunnossa ja ajan tasalla.
3. Jos mahdollista, säilytä moottoripyöräsi lukollisessa tilassa.
4. Käytä moottoripyörässäsi hyvälaatuista varkaudenestoa (lukko, varashälytin...).
5. Laita nimesi, osoitteesi ja puhelinnumerosi omistajan käsikirjaan, sillä usein juuri sen perusteella varastetut ajoneuvot palautuvat omistajilleen.

NIMI: _____

OSOITE: _____

PUHELIN NUMERO: _____

TYÖKALUT

Työkalut sijaitsevat vasemmanpuoleisessa sivulaukussa.

- No.1 ruuvimeisseli
- No.3 ruuvimeisseli
- Ruuvimeisselin kahva
- 7X8 mm kiintoavain
- 10X12 mm kiintoavain
- 14X17 mm kiintoavain
- 10X12 mm lenkkiavain
- 14X17 mm lenkkiavain
- 5 mm kuusiokoloavain
- 6 mm kuusiokoloavain
- 8 mm kuusiokoloavain
- Sytytystulpan avain
- Pihdit
- Rakomitta 0,7 mm
- Työkalupussi

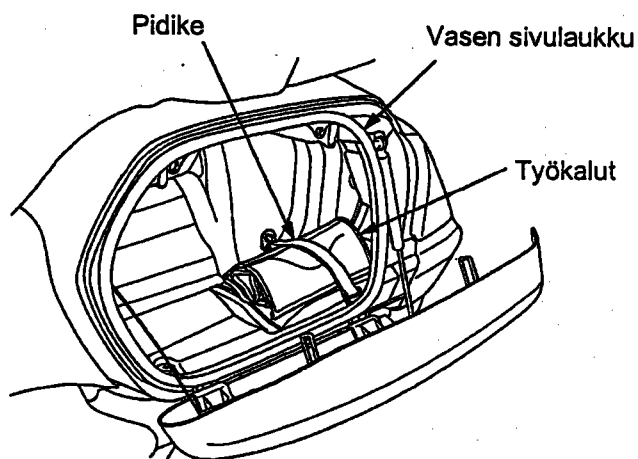

MOOTTORIPYÖRÄN HUOLTO

- Kun moottoripyöräsi kaipaa huoltoa, muista että valtuutettu Honda-huoltokorjaamo tuntee moottoripyöräsi parhaiten ja heillä on siihen parhaiten soveltuvat nykyaikaiset välineet.
- Nämä ohjeet on laadittu siltä pohjalta, että moottoripyörää käytetään ainoastaan sille suunniteltuun käyttöön. Jos olosuhteet ovat kovin pölyiset, märät tms; kysy huoltokorjaamolta ohjeita huoltotoimenpiteisiin.

HUOLTO-OHJELMA

HUOLTOVÄLI HUOLTOKOHDE	kuukausi	1	6	12	18	24	30	36	HUOM!
	km x 1000	1	6	12	18	24	30	36	
Polttoainejärjestelmä				T		T		T	
Kaasukahvan toiminta				T		T		T	
Kampikammion huohotin			P	P	P	P	P	P	3
Ilmansuodatin					V			V	1
Sytytystulpat						V			
Venttiilien välys						T			
Moottoriöljy		V		V		V		V	
Moottoriöljyn suodatin		V		V		V		V	
Toisioilman syöttöjärj.				T		T		T	
Vetopyötästön öljy				T		T		V	
Jäähdytysneste				T		T		V	2
Jäähdytysjärjestelmä				T		T		T	
Kytkineste			T	T	V	T	T	V	2
Jarruneste			T	T	V	T	T	V	2
Jarrupalojen kuluminen			T	T	T	T	T	T	
Jarrujärjestelmät				T		T		T	
Jarruvalokatkaisin				T		T		T	
Ajovalot				T		T		T	
Kytkinjärjestelmä				T		T		T	
Sivuseisontatuki				T		T		T	
Jousitus				T		T		T	
Pultit, mutterit, kiristys				T		T		T	
Pyörät/renkaat				T		T		T	
Ohjauslaakerit				T		T		T	
Peruutusvaihteen toiminta				T		T		T	
Huollon ohjeaika									

T = Tarkasta; puhdista, säädä, voitele tai vaihda jos tarpeen.

P = Puhdista

V = Vaihda

HUOMAUTUKSET!

(1) Suorita useammin kun ajat määritettyinä tai pölyisissä olosuhteissa.

(2) Vaihdetaan joka toinen vuosi tai matkamittarin lukeman mukaan, riippuen siitä kumpi täyttyy aikaisemmin.

(3) Suorita useammin kun ajat sateella tai täydellä kaasulla.

SARJANUMEROT

Rungon ja moottorin sarjanumeroita tarvitset rekisteröidessäsi moottoripyörääsi. Niitä voit tarvita myös varaosia tilatessasi. Merkitse sarjanumerot tälle sivulle, jotta ne ovat helposti löydettävissä niitä tarvitessasi.

Rungon numero:

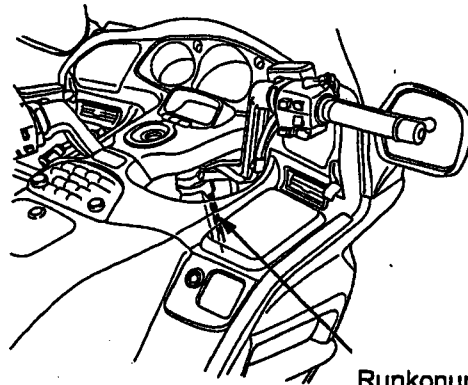

Runkonumero

Moottorin sarjanumero:

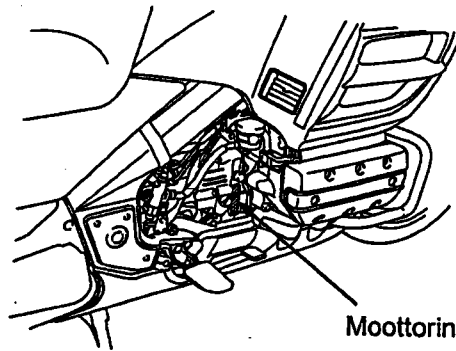

Moottorin numero

Värikoodi:

Väri:

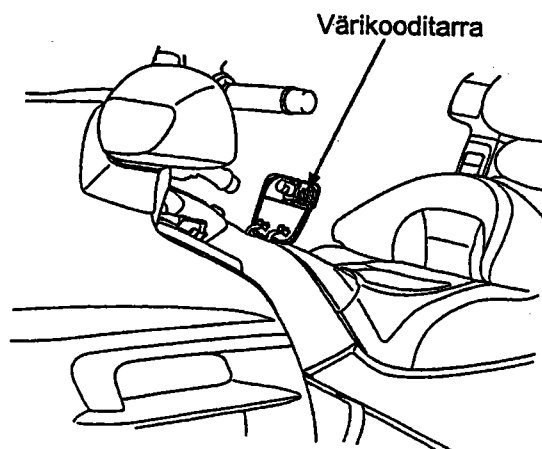

Värikooditarra

HUOLTOTOIMENPITEET

VAROITUS !

- Jos moottoripyöräsi on kaatunut tai ollut kolarissa, tarkasta ettei mitkään ajamisen kannalta tärkeät osat, kuten hallintalaitteet, vaijerit, jarruletkut tms. ole vaurioituneet.
- Älä aja moottoripyörällä jos vaurio vähääkään vähentää moottoripyörän turvallisuutta. Vie moottoripyöräsi valtuutetulle Honda-huoltokorjaamolle, jotta mahdolliset huomauttamattomat vauriot, kuten rungon, jousituksen tai ohjauksen mahdolliset vauriot saadaan selville.
- Sammuta moottori ja aseta moottoripyörä lujalle, tasaiselle alustalle ennen huoltoa.
- Käytä uusia Honda-varaosia huoltaessasi tai korjatessasi moottoripyörääsi. Varaosat, jotka eivät täytä Honda-moottoripyörälle asetettuja laatuvaatimuksia saattavat vahingoittaa moottoripyörääsi.

SUOJEN JA KATTEIDEN IRROTUS

Kuvaus vasemmalta puolelta; oikea puoli vastaavanlainen.

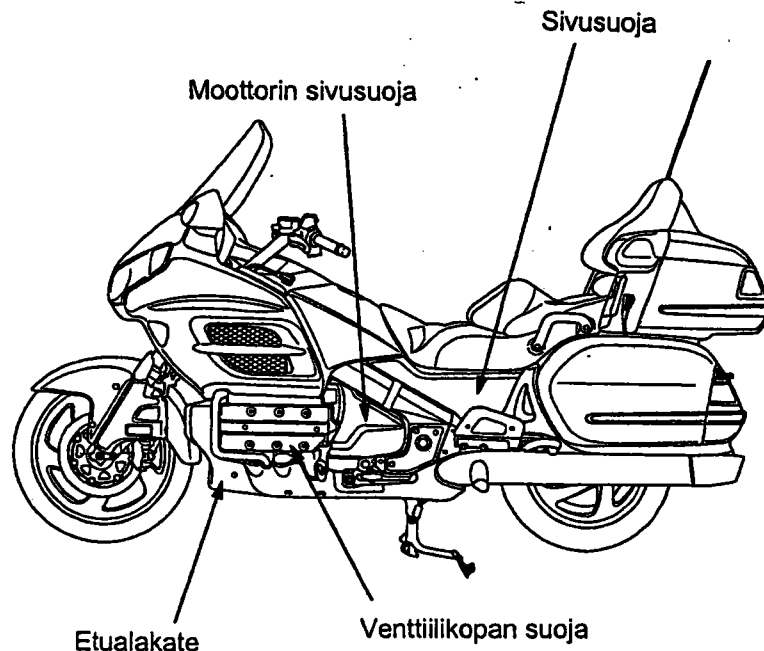

Sivusuoja:**Irrotus:**

1. Tartu suojaan kiinni molemmilta puolilta.
2. Vedä suoja varovasti irti kiinnikkeistään.

Kiinnitys:

1. Aseta suojan yläreuna satulan alle.
2. Aseta suojan neljä kiinnitystappia koloihin ja paina suoja paikoilleen.

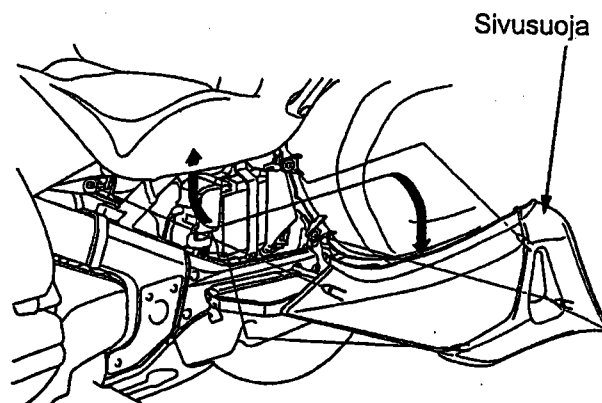
**Moottorin sivusuoja:****Irrotus:**

1. Vedä suojan takaosa varovasti irti kiinnikkeistään.
2. Vedä suojaa taaksepäin kunnes suoja irttaa etukiinnikekourusta.

Kiinnitys:

Kiinnitä käännetyssä järjestyksessä.

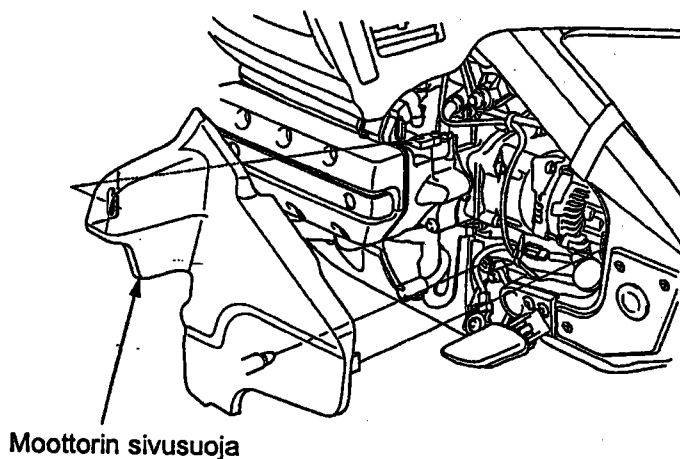
**Venttiilikopan suojat:****Irrotus:**

1. Irrota kumitulpat.
2. Irrota pultit.

Kiinnitys:

Kiinnitä käännetyssä järjestyksessä.

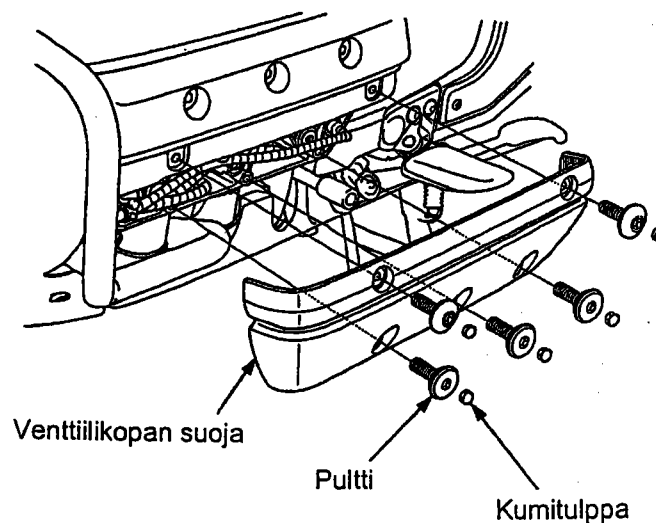

Etualakate:**Irrotus:**

1. Irrota pikakiinnikkeet.

2. Irrota kiinnityspultit.

Kiinnitys:

Kiinnitä käännettyssä järjestyksessä.

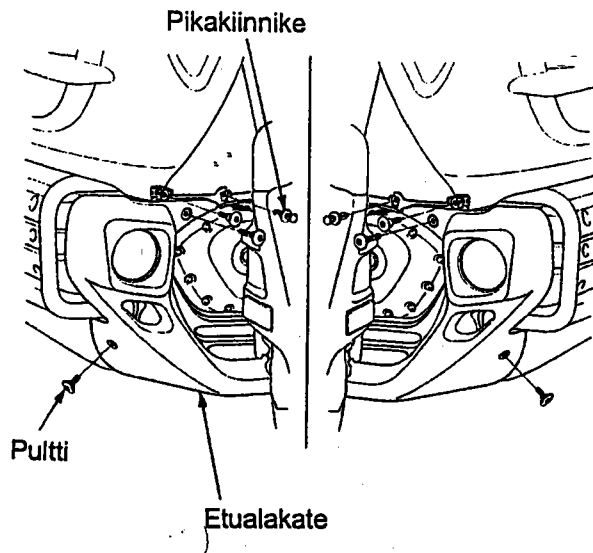
**KAMPIKAMMION HUOHOTIN**

1. Irrota vasen venttiilikopan suoja.

2. Irrota kampikammion huohottimen tulppa ja anna sakan valua pois.

3. Kiinnitä tulppa ja venttiilikopan suoja.

Suoritettava useammin kun ajetaan sateella, täydellä kaasulla tai kun läpinäkyvässä putkessa näkyy sakkaa.

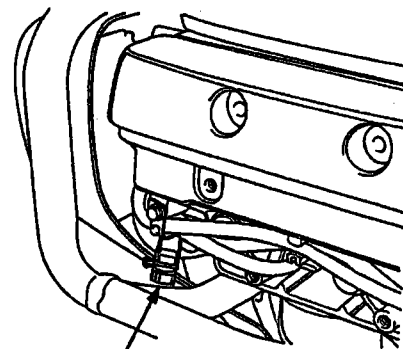

Huohottimen tulppa

MOOTTORIÖLJY

Hyvällä moottoriöljyllä on monia laatuvaatimuksia. Käytä ainoastaan korkealuokkaista SF- tai SG- luokan laatuvaatimukset täyttävää moottoriöljyä.

Moottoriöljyn viskositeetti valitaan ilman lämpötilan mukaan. Oheinen taulukko antaa ohjeita sopivan öljyn valitsemiseksi.

Viskositeetiltaan 10W-40 öljyä voidaan käyttää ympäri vuoden.

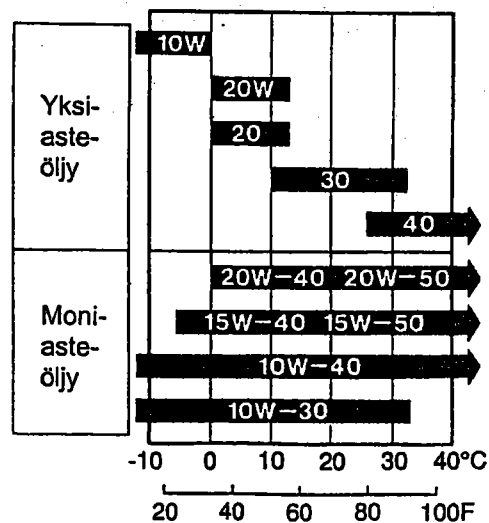

MOOTTORIÖLJYN JA SUODATTIMEN VAIHTO

- Moottoriöljyn laatu on päätekijä, joka vaikuttaa moottorin ikään. Vaihda öljy huolto-ohjeiden mukaan.
- Moottoriöljyn vaihto tulee suorittaa moottorin ollessa käyttölämmin.
- Öljynsuodattimen vaihtamiseen tarvitaan erikoistyökaluja ja momenttiavainta. Jos sinulla ei ole näitä työkaluja, ota yhteyttä Honda-huoltokorjaamoon.

VAROITUS ! Lämmennyt moottori ja moottoriöljy ovat erittäin kuumia. Ole varovainen ettet polta itseäsi.

1. Aseta moottoripyörä keskiseisontatuuelle tasaiselle, lujalle alustalle.

2. Irrota oikeanpuoleinen moottorin sivusuoja ja etualakate.

3. Irrota moottoriöljyn täyttötulppa ja poistotulppa.

4. Irrota öljynsuodatin siihen tarkoitettulla työkalulla ja anna jäljellä olevan öljyn valua pois.

5. Laita uuden suodattimen kumiivisteeseen ohut kerros uutta puhdasta moottoriöljyä.

6. Kierrä uusi suodatin paikoilleen ja kiristä se momenttiavaimella ja erikoistyökalulla **26 Nm:iin**. Käytä ainoastaan alkuperäistä Honda-öljynsuodatinta joka on tarkoitettu tähän pyörämalliin.

7. Varmista että poistotulpan tiiviste on hyväkuntoinen ja kierrä poistotulppa ja tiiviste paikalleen. Kiristysmomentti: **34 Nm**.

8. Täytä moottorin kampikammio suositellulla moottoriöljyllä. **Moottoriöljyntilavuus: 3,7 l.**

9. Kiinnitä täyttötulppa / mittatikku.

10. Käynnistä moottori ja anna käydä pari minuuttia.

11. Sammuta moottori ja tarkista moottoriöljyn määrä mittatikusta moottoripyörän ollessa pystysuorassa. Tarkasta myös ettei ole öljyvuotoja.

HUOM ! Hävitä käytetty öljy ympäristön kannalta turvallisella tavalla. Älä kaada öljyä maahan, vaan vie se esim. lähimmälle huoltoasemalle hävitettäväksi.

VAROITUS ! Älä koske öljyyn paljain käsin. Kun olet käsitellyt käytettyä öljyä, pese kätesi huolellisesti saippualla ja vedellä.

HUOM ! Kun ajetaan erittäin pölyisissä olosuhteissa, on öljy vaihdettava useammin kuin huolto-ohjeiden mukaan.

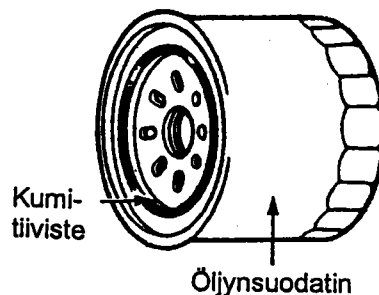
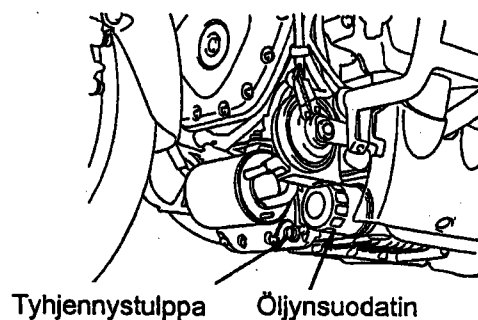

SYTYTYSTULPPA

Oikea sytytystulppa vakio: **BKR6E-11 (NGK)**, **K20PR-U11 (DENSO)**
 kovaan ajoon: **BKR7E-11 (NGK)**, **K22PR-U11 (DENSO)**
 kylmälle säälle (alle 5°C): **BKR5E-11 (NGK)**, **K16PR-U11 (DENSO)**

1. Irrota venttiilikopan suojat molemmin puolin.
2. Puhdista sytytystulppien ympäristö huolellisesti.
3. Irrota tulpanhatut sytytystulppista.
4. Irrota sytytystulpat tulppa-avaimella.

5. Tarkasta elektrodien kunto. Keskielektrodissa pitäisi olla terävät kulmat ja sivuelektrodi ei saa olla syöpynyt. Vaihda tulppa jos se on kulunut.

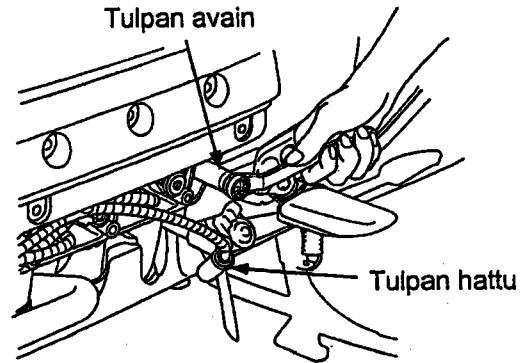

6. Asenna sytytystulppa paikalleen ja kiristä käsin. Kiristä sitten tulppa-avaimella uutta sytytystulppaa 1/2 kierrosta tiivistysrenkaan paikoilleen puristamiseksi. Jos käytät vanhaa sytytystulppaa, kierrä vain 1/4 - 1/8 kierrosta.

7. Kiinnitä tulpanhatut sytytystulppiin ja irrotetut osat takaisin käännettyssä järjestyksessä.

VAROITUS !

- Riittämättömästi kiristetty sytytystulppa voi tulla niin kuumaksi, että se voi vaurioittaa moottoria.
- Liika kiristäminen saattaa vahingoittaa kierteitä.
- Väärän kokoisien tai lämpöarvoisten sytytystulppien käyttö aiheuttaa moottorivaurion.

JÄÄHDYTYSNESTE

Moottoripyörän omistajan täytyy huolehtia jäähdytysnesteestä estääkseen jäätyminen, ylikuumentumisen tai korroosion. Lisää nestettä aina paisuntanestesäiliöön. Älä irrota jäähdyttimen korkkia Jos paisuntanestesäiliö on tyhjä, tai nesteen hävikki suurta, tarkista vuodot ja ota yhteys Honda-huoltokorjaamoon.

Käytä aina jäähdytysnesteseokseen korkealaatuista, korroosionestoainetta sisältävää ja erityisesti alumiinimoottoreissa käytettäväksi suositeltua jäähdytysnestettä.

HUOM ! Käytä jäähdytysnesteseokseen ainoastaan tislattua vettä; vesijohtovesi saattaa vaurioittaa alumiinimoottoria.

Tehdas on varustanut moottoripyörän jäähdytysnesteseoksella, jossa on 50 % vettä ja 50 % jäähdytysnestettä. Tätä seossuhdetta suositellaan käytettäväksi useimmissä lämpötiloissa ja se antaa hyvän korroosiosuojan. Suurempi osuus pakkasnestettä alentaa jäähdytysjärjestelmän tehoa ja sitä suositellaan lisäsuojaksi jäätymistä vastaan. Pienempi osuus (alle 40 %) pakkasnestettä ei anna riittävää suojaa korroosiota vastaan.

VETOPYÖRÄSTÖN ÖLJY

Vaihda vetopyörästön öljy huoltotaulukon mukaan ja öljyn ollessa käyttölämmin.

1. Aseta moottoripyörä keskiseisontatuelle tasaiselle, lujalle alustalle. Irrota täyttötulppa ja poistotulppa.

2. Kun öljy on valunut kokonaan pois, varmista poistotulpan tiivisteiden kunto ja asenna poistotulppa paikoilleen. Kiristystiukkuus: **20 N.m.**

3. Täytä vetopyörästö suositellulla öljyllä täyttötulpan alareunaan asti. Täyttötilavuus: **120 cm³.**

4. Aseta täyttötulppa takaisin paikoilleen.

Suositteltu öljy: Hypoid vaihteistoöljy SAE 80.

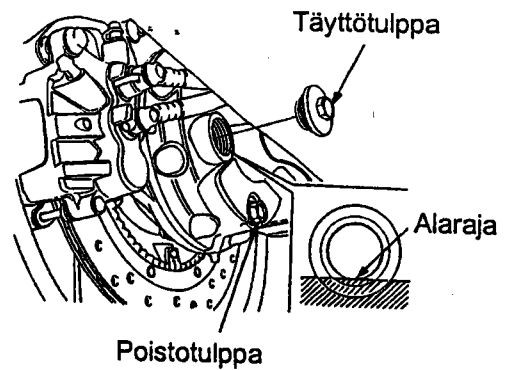

JOUSITUKSEN TARKASTUS

1. Tarkasta etujousitus lukitsemalla etujarru ja pumpaamalla etuhaarukkaa ylös - alas voimakkaasti. Liikkeen pitää olla pehmeä, eikä öljyvuotoja saa esiintyä.

2. Nosta takapyörä irti maasta asettamalla moottoripyörä keskiseisontatuelle. Tarkasta, ettei takahaarukassa ole sivuttaisliikettä työntämällä takapyörää voimakkaasti edestakaisin sivuttaissuunnassa.

3. Tarkasta kaikkien kiinnikkeiden tiukkuus sekä etu-, että takajousituksesta.

SIVUSEISONTATUKI

- Tarkasta tuen kunto ja liikkuvuus, sekä tuen jousen kunto.
- Tarkasta sivuseisontatuen turvakatkaisinjärjestelmä:

1. Istu moottoripyörän päälle. Nosta sivuseisontatuki ylös ja vaihde vapaalle.

2. Käynnistä moottori kytkinkahva puristettuna. Laita vaihde päälle.

3. Laske sivuseisontatuki alas. Moottorin pitäisi sammua kun sivuseisontatuki on laskettu alas ja vaihde on päällä.

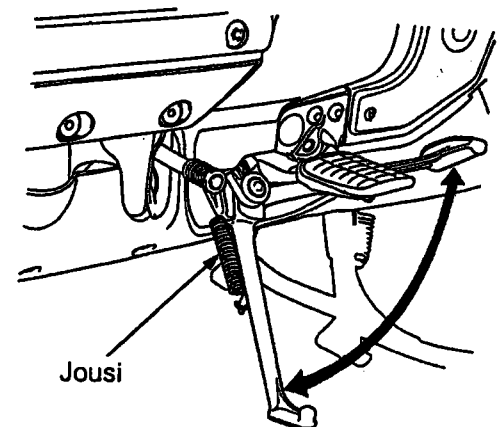

HUOM ! Mikäli turvakatkaisinjärjestelmä ei toimi, ota yhteys valtuutettuun Honda-huoltokorjaamoon.

PYÖRIEN IRROTTAMINEN

Pyörien irroituksessa tarvitaan erikoistyökaluja, kuten momenttiavainta. Suosittelemme, että pyörän irrottaa ainoastaan valtuutettu Honda-huoltokorjaamo tai pätevä mekaanikko.

Etupyörän irrotus

1. Aseta moottoripyörä keskiseisontatuelle tasaiselle, lujalle alustalle.
2. Nosta etupyörä ilmaan asettamalla tuki moottorin alle. Varo, ettei tuki osu pakoputkeen tai alakatteeseen.
3. Irrota osat numerojärjestyksessä kuvan osoittamalla tavalla.

- Ole varovainen renkaan irroituksessa ja kiinnityksessä ettet vahingoita sensoria tai pulssirengasta.
- Jotta jarruletku ei vahingoittuisi, tue jarrusylinteriä niin, ettei se pääse roikkumaan letkusta. Älä kierrä jarruletkua.
- Älä paina jarruja kun pyörä on irti moottoripyörästä. Tällöin jarrusylinterin mäntä tulee ulos sylinteristä aiheuttaen jarrunestevuodon. Jos näin kuitenkin tapahtuu, jarrujärjestelmän huolto on välttämätön. Ota silloin yhteys silloin valtuutettuun Honda-huoltokorjaamoon.
- Suojaa rengas ja vanne molemmin puolin suojateipillä.
- Vältä rasvan ja lian joutumista jarrupaloihin tai jarrulevyyn.

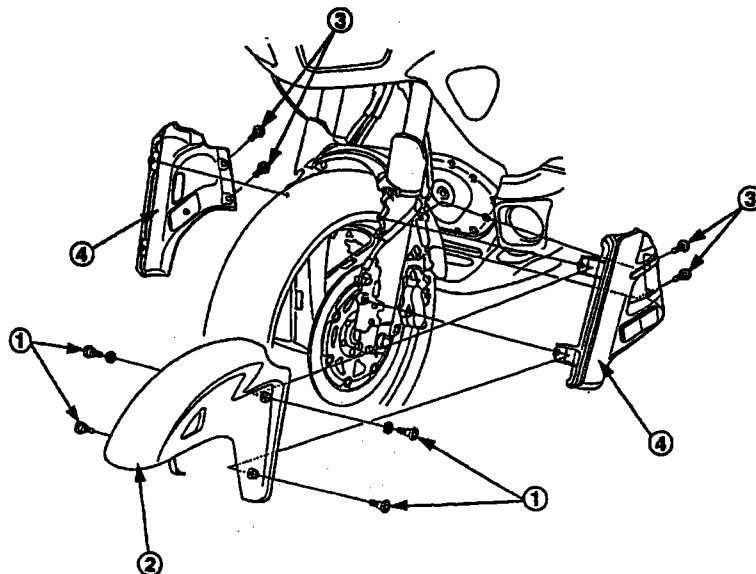
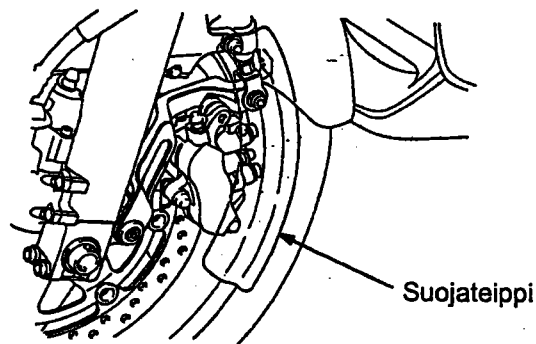

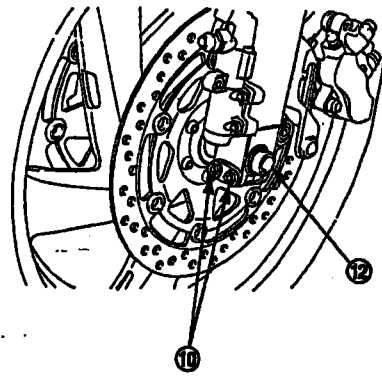
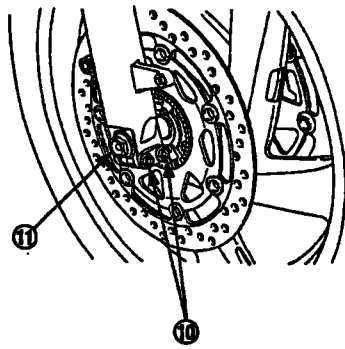
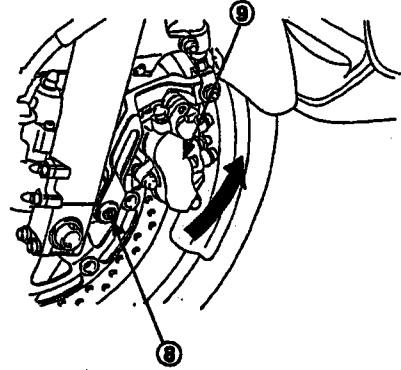
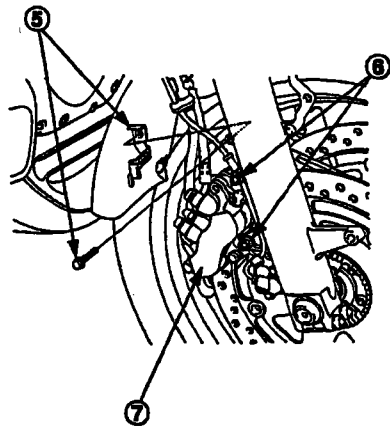

Etupyörän asettaminen paikoilleen

1. Aseta osat takaisin käännettyssä järjestyksessä.

- Aseta rengas etuteleskooppien väliin ja asenna akseli vasemmalta puolelta vanteen ja etuteleskooppien läpi.
- Aseta akselissa oleva merkiviiva teleskoopin tasalle kuvan mukaisesti.
- Kun asennat pyörää takaisin paikoilleen, aseta jarrulevyt huolellisesti jarrupalojen väliin, jotta jarrupalat eivät vahingoitu.

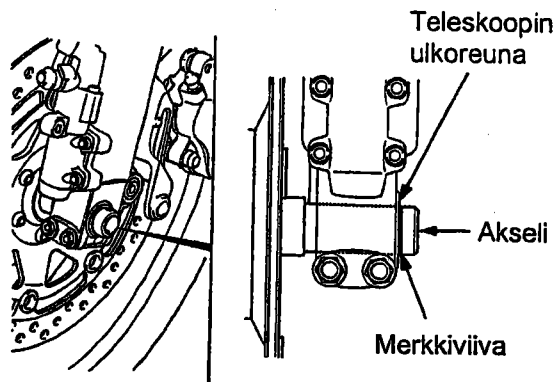

2. Kiinnitä ja kiristä pultit momenttiin järjestyksessä:

Akselin pultti (11) **59 N.m**

Oik. jarrusylinteri pultit (6) **31 N.m**

Vas. jarrusylinteri pultit (9) **31 N.m**

3. Mittaa jarrulevyn pinnan ja jarrusylinterin kiinnikkeen toleranssi molemmin puolin, käyttäen 0,7 mm:n rakotulkkia.

- Jos rakotulkki liikkuu helposti jarrulevyn ja sylinterin rungon välissä, poista rakotulkki ja kiristä oikean- ja vasemmanpuoleiset akselin kiinnityspultit (10). Kiristysmomentti on **22 Nm**.
- Jos rakotulkkia ei saa asetettua helposti paikalleen, löysää vasemmanpuoleisia akselin kiinnityspultteja, vedä etuhaarukkaa ulospäin ja työnnä sisäänpäin, kunnes rakotulkki voidaan asentaa paikalleen. Kiristä sen jälkeen akselin kiinnityspultit momenttiin **22 Nm**.

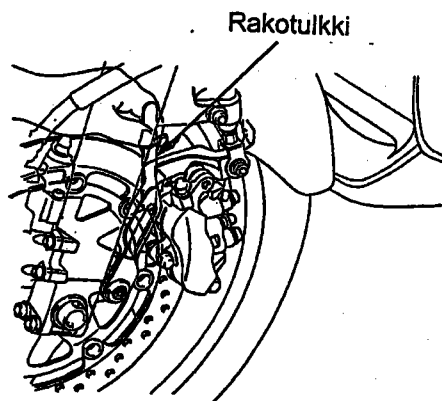

Jos riittävää toleranssia ei saavuteta, voivat jarrulevy vahingoittua ja jarrutusteho heikentyä.

4. Kokeile jarruja muutaman kerran ja tarkasta molempien jarrulevyn ja jarrusylinterin rungon välinen toleranssi. Älä aja moottoripyörällä jos toleranssi ei ole riittävä.

- Varmista että pyörä pyörii vapaasti kun vapautat jarrun
- Renkaan asennuksen jälkeen, varmista että sekä etu- että takajarru toimivat ja että tunnet jarrupaineen sekä jarruvivussa että jarrupolkimessa.
- Varmista jarrujen toiminta ennen ajoon lähtöä.

5. Poista suojateipit renkaista.

HUOM! Käytä kiristämiseen aina momenttiavainta. Jos sinulla ei ole sitä, varmista oikea kiinnitys mahdollisimman pian valtuutetulla Honda-huoltokorjaamolla. Väärä asennus voi vaikuttaa jarrutustehoon.

Takapyörän irrotus

Pyörien irroituksessa tarvitaan erikoistyökaluja, kuten momenttiavainta. Suosittelemme, että pyörän irrottaa ainoastaan valtuutettu Honda-huoltokorjaamo tai pätevä mekaanikko.

1. Aseta moottoripyörä keskiseisontatuelle tasaiselle, lujalle alustalle, siten että takapyörä on irti maasta.

2. Irrota osat numerojärjestyksessä kuvan osoittamalla tavalla.

- Ole varovainen renkaan irroituksessa ja kiinnityksessä ettet vahingoita sensoria tai pulssirengasta.
- Vältä rasvan ja lian joutumista jarrupaloihin tai jarrulevyyn.

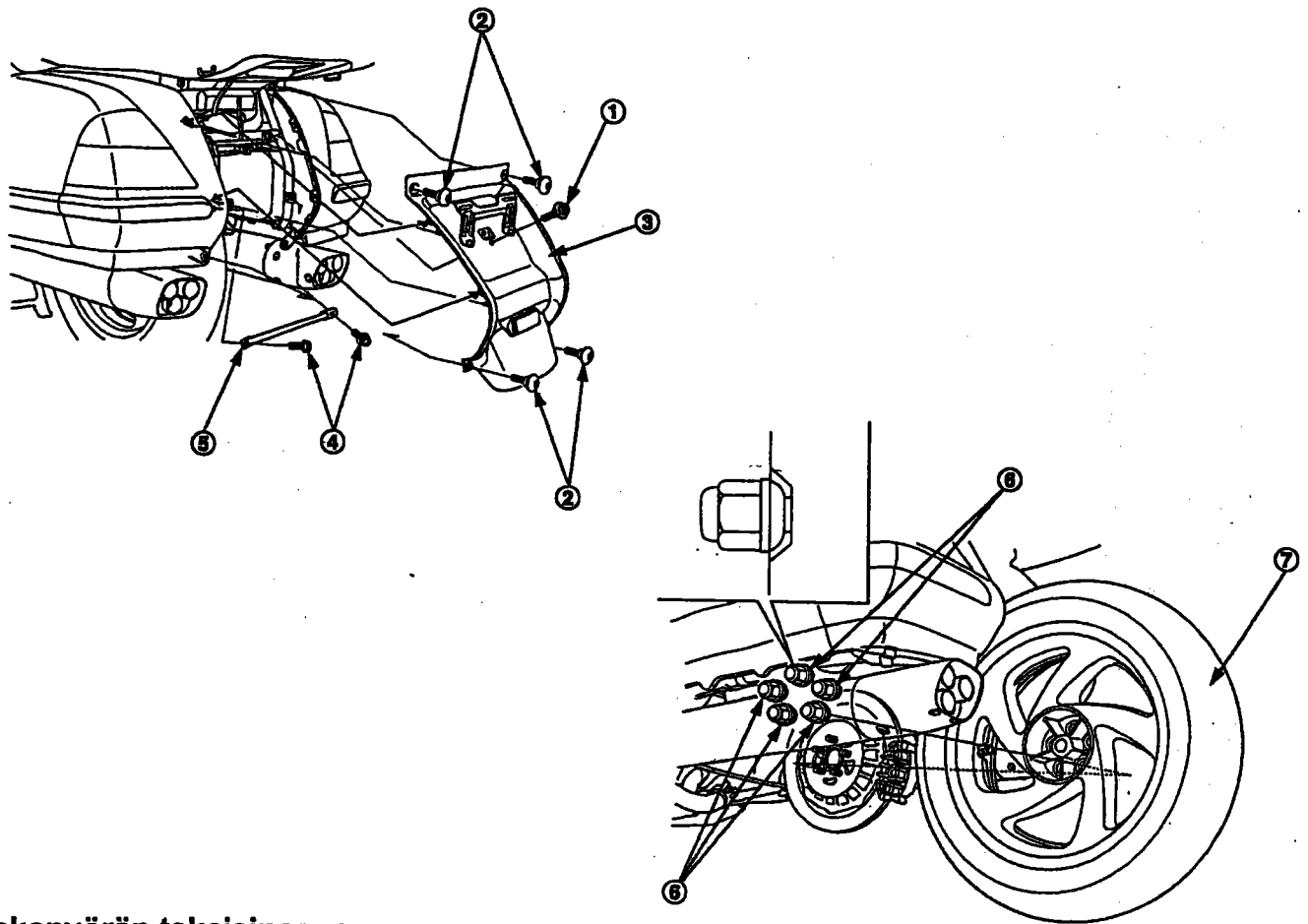

Takapyörän takaisinasennus

1. Asenna osat takaisin, käännetyssä järjestyksessä.

2. Kiristä takarenkaan mutterit (6) momenttiin 108 N.m

3. Kokeile jarruja muutaman kerran ja varmista että pyörä pyörii vapaasti kun vapautat jarrun.

4. Varmista jarrujen toiminta ennen ajoon lähtöä.

HUOM! Käytä kiristämiseen aina momenttiavainta. Jos sinulla ei ole sitä, varmista oikea kiinnitys mahdollisimman pian valtuutetulla Honda-huoltokorjaamolla. Väärä asennus voi heikentää jarrutustehoa.

JARRUPALOJEN KULUMINEN

Jarrupalojen kuluminen riippuu ajotavasta ja ajo-olosuhteista. Märillä ja kuraisilla teillä, jarrupalat kuluvat nopeammin.

Etujarru

Tarkasta jarrupalojen kunto säännöllisesti ja mikäli yksikin jarrupala on kulunut kulutusuramerkkiin asti, on molemmat palat vaihdettava. Kun jarrupalojen vaihto on ajankohtainen, ota yhteyttä valtuutettuun Honda-huoltopisteeseen.

Kulutus-
urat

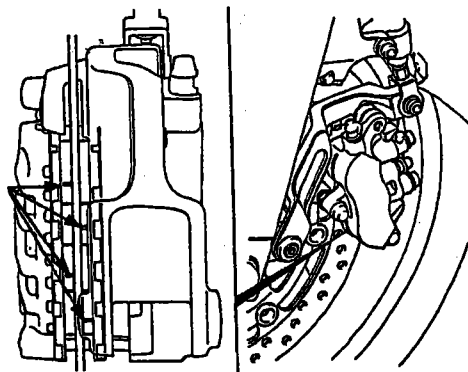

Takajarru

Tarkasta takajarrupalojen kunto säännöllisesti. Mikäli jompikumpi jarrupaloista on kulunut kulutusmerkkiin asti, on kumpikin jarrupala vaihdettava. Jarrupalojen vaihdon ollessa ajankohtainen, ota yhteys valtuutettuun Honda-huoltopisteeseen.

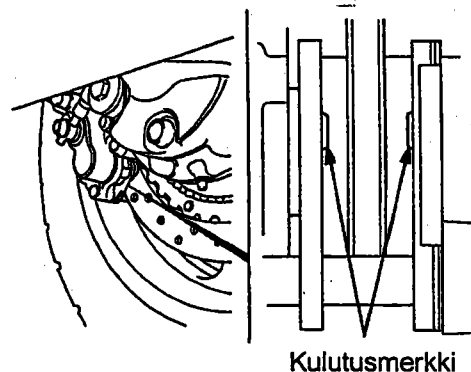

Kulutusmerkki

HUOM !

Käytä ainoastaan alkuperäisiä Honda-jarrupaloja, joita saat valtuutetulta Honda-jälleenmyyjältäsi.

JARRUJÄRJESTELMÄN TARKASTUS

1. Sammuta moottori, aseta moottoripyörä keskiseisontatuelle ja kytke vaihde vapaalle.
2. Nosta vasemman etujarrun työsylinteriä samanaikaisesti kun pyörität takapyörää kevyesti. Järjestelmä on kunnossa jos takapyörä pysähtyy. Jos takapyörä ei pysähdy, on jarrujärjestelmässä vikaa, ota välittömästi yhteys valtuutettuun Honda-huoltokorjaamoon.

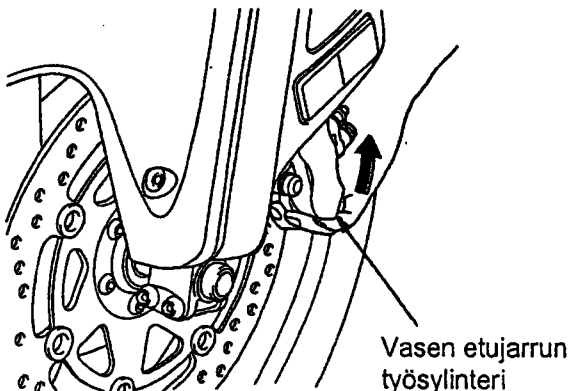

Vasen etujarrun
työsylinteri

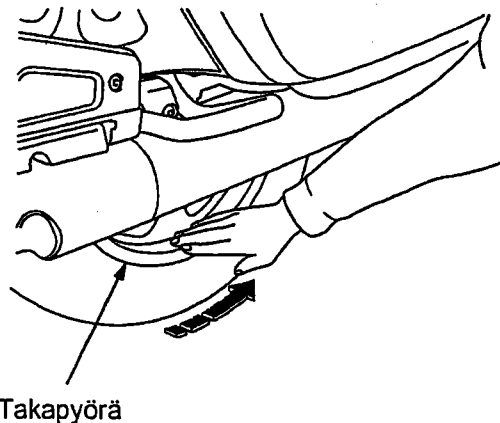

Takapyörä

AKKU

Akkua ei tarvitse huoltaa, eikä siihen tarvitse lisätä nestettä, koska moottoripyörässä on ns. huoltovapaa akku. Mikäli akku heikkenee aiheuttaen käynnistysvaikeuksia tai muita sähköongelmia, anna Honda-huoltokorjaamon tutkia asia.

HUOM !

- Akku voi vaurioitua, jos yrität poistaa sen korkkeja.
- Irrota akku ja lataa se täyteen ajokauden päättyessä. Säilytä akku viileässä, kuivassa paikassa.

VAROITUS ! (Akun käsittelyä koskevat varoitusohjeet)

- Akusta haihtuu räjähdysherkkää vetykaasua; vältä tupakointia, avotulta ja kipinöintiä akun läheisyydessä. Huolehdi riittävästä tuuletuksesta akkua ladattaessa.
- Akku sisältää rikkihappoa (elektrolyytti), joka on voimakkaasti syövyttävää. Käytä suojavaatteita ja kasvosuojusta akkua käsitellessäsi.
- Jos elektrolyyttiä on joutunut iholle, huuhtele runsaalla vedellä.
- Jos elektrolyyttiä on joutunut silmiin, huuhtele runsaalla vedellä vähintään 15 minuutin ajan ja mene heti lääkäriin.
- Elektrolyytti on myrkyllistä: sen nauttiminen on hengenvaarallista. Juo erittäin runsaasti vettä tai maitoa ja sitten kasvisöljyä ja mene heti lääkäriin.
- **PIDÄ AKKU LASTEN ULOTTUMATTOMISSA.**

Akun irrottaminen

Akku sijaitsee akkukotelossa, vasemman sivusuojan takana.

1. Irrota vasen sivusuoja.
2. Irrota pikakiinnike ja suoja.
3. Irrota (-) kaapeli akusta ensin, sen jälkeen irrota (+) kaapeli.
4. Irrota pultti ja pidike.
5. Nosta akku ulos akkukotelosta.

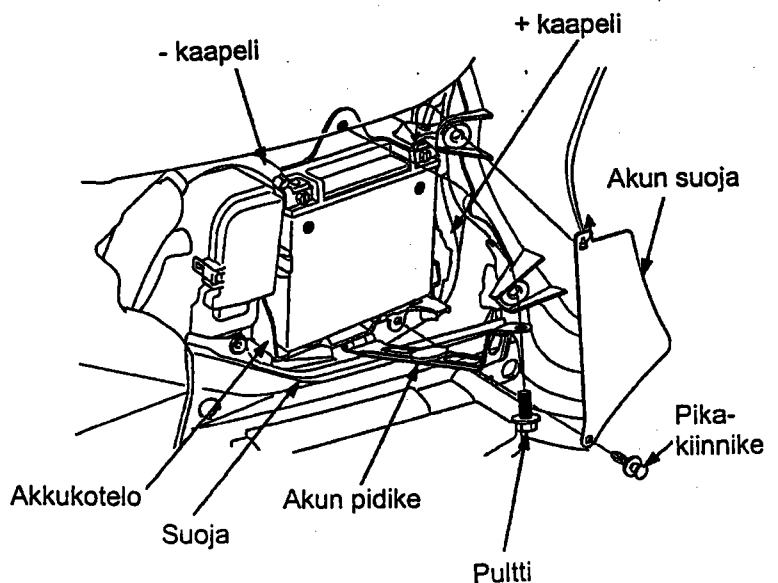

SULAKKEEN VAIHTO

Jos sulake palaa usein, se on useimmiten merkki oikosulusta tai sen sähköjärjestelmän ylikuormituksesta. Ota silloin yhteys valtuutettuun Honda-huoltokorjaamoon.

HUOM! Käännä virtalukko aina OFF -asentoon ennen sulakkeiden tarkastamista.

VAROITUS! Käytä aina oikeanarvoista sulaketta. Väärä sulake saattaa aiheuttaa oikosulun.

Sulakerasia sijaitsee vasemman sivusuoja alla. Varasulakkeet sijaitsevat sulakerasiassa.

Sulakkeiden arvot:

Pääsulakkeet A ja B: 30A, 100A

Nopeusrajoittimen sulake: 70A

Käyttösulakkeet: 30A, 20A, 15A, 10A, 5A

1. Irrota vasen sivusuoja.

2. Avaa sulakerasian kansi.

3. Tarkasta pääsulakkeet A ja B.

Vaihtaaksesi pääsulakkeen A käytä avuksi sulakkeen irrotinta.

Pääsulakkeen B palaessa ota yhteys Honda-huoltokorjaamoon.

4. Mikäli nopeusrajoittimen sulake on palanut anna Honda-huoltokorjaamon tutkia asia.

5. Käyttösulakkeet: Irrota sulake. Mikäli sulake on palanut, asenna uusi sulake käyttäen avuksi sulakkeen irrotinta.

6. Sulje sulakerasian kansi ja asenna vasen suoja.

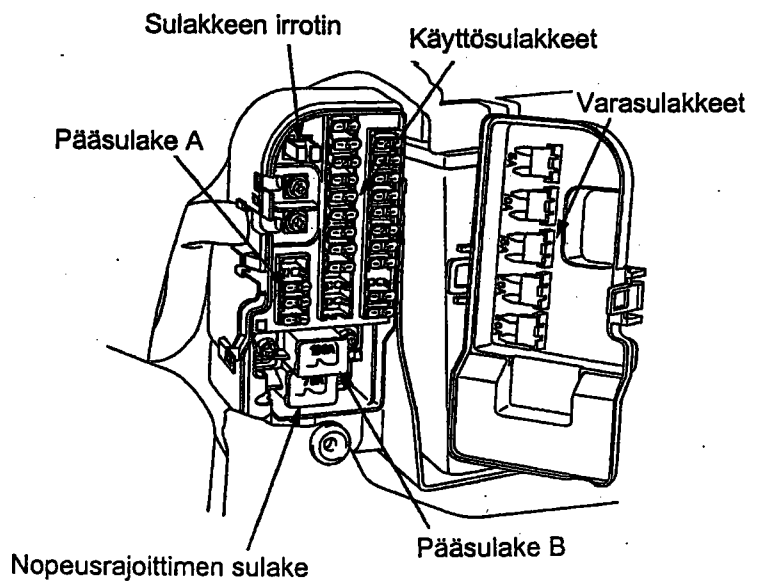
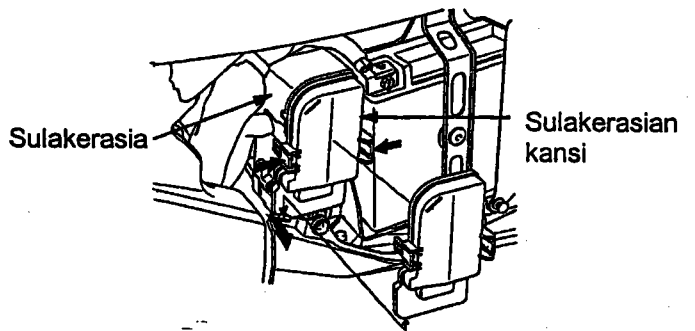

SULAKKEEN VAIHTO

Jos sulake palaa usein, se on useimmiten merkki oikosulusta tai sen sähköjärjestelmän ylikuormituksesta. Ota silloin yhteys valtuutettuun Honda-huoltokorjaamoon.

HUOM ! Käännä virtalukko aina OFF -asentoon ennen sulakkeiden tarkastamista.

VAROITUS ! Käytä aina oikeanarvoista sulaketta. Väärä sulake saattaa aiheuttaa oikosulun.

Sulakerasia sijaitsee vasemman sivusuoja alla. Varasulakkeet sijaitsevat sulakerasiassa.

Sulakkeiden arvot:

Pääsulakkeet A ja B: 30A, 100A

Nopeusrajoittimen sulake: 70A

Käyttösulakkeet: 30A, 20A, 15A, 10A, 5A

1. Irrota vasen sivusuoja.

2. Avaa sulakerasian kansi.

3. Tarkasta pääsulakkeet A ja B.
Vaihtaaksesi pääsulakkeen A käytä avuksi sulakkeen irrotinta.
Pääsulakkeen B palaessa ota yhteys Honda-huoltokorjaamoon.

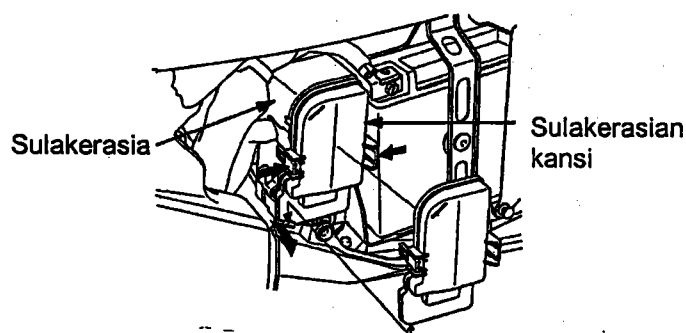

4. Mikäli nopeusrajoittimen sulake on palanut anna Honda-huoltokorjaamon tutkia asia.

5. Käyttösulakkeet: Irrota sulake. Mikäli sulake on palanut, asenna uusi sulake käyttäen avuksi sulakkeen irrotinta.

6. Sulje sulakerasian kansi ja asenna vasen suoja.

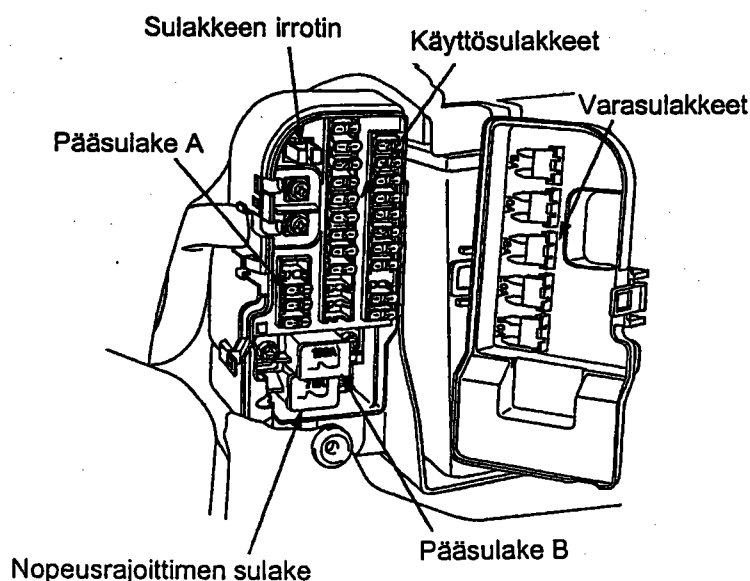

POLTTIMOIDEN VAIHTO

HUOM !

- Ennen kuin ryhdyt vaihtamaan polttimoa, anna sen jäähtyä kunnolla ja H si slonnuk äytrh valoista pois.
- Älä käsittele polttimoita rasvaisilla käsillä, käytä mieluiten käsineitä. .ätienisäk ne:
- Polttimot ovat kuumia valojen ollessa päällä.
- Käytä aina oikeanarvoisia / tyyppisiä polttimoita.

Ajovalopolttimo (kaukovalo)

1. Irrota pikakiinnikkeet ja katteen säilytyslokero.

2. Irrota kaapeli oikeasta säilytyslokerosta.

3. Vedä liitin pois (älä käännä).

4. Irrota suojakumi.

5. Paina jousi pois kiinnikkeistään ja irrota polttimo.

6. Kiinnitä uusi polttimo käännettyssä järjestyksessä. Huomioi että suojakumissa oleva "TOP" merkki tulee ylöspäin.

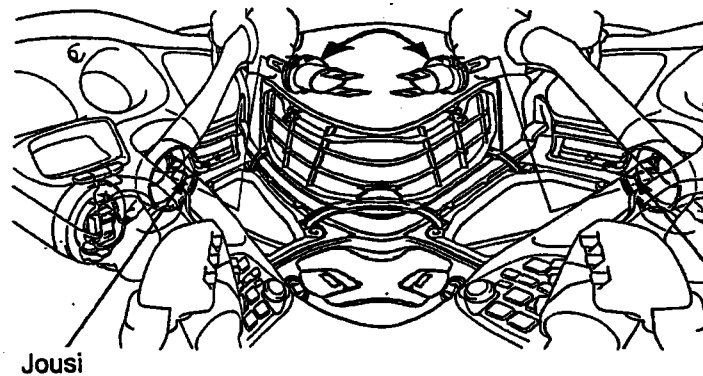
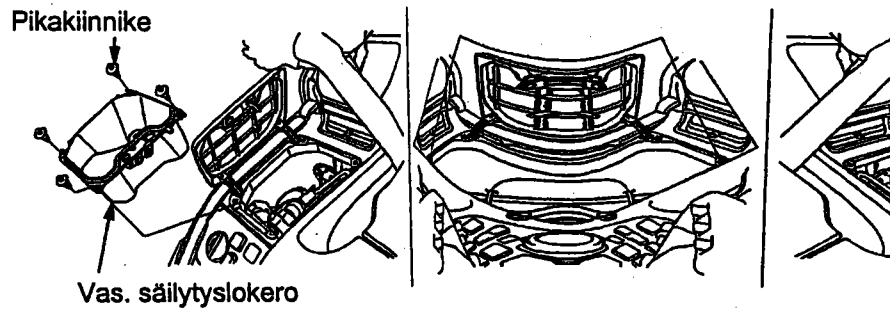

Ajovalopolttimo (lähivalo)

1. Vedä liitin pois (älä käännä).

2. Irrota suojakumi.

3. Paina jousi pois kiinnikkeistään ja irrota polttimo.

4. Kiinnitä uusi polttimo käännettyssä järjestyksessä. Huomioi että suojakumissa oleva "TOP" merkki tulee ylöspäin.

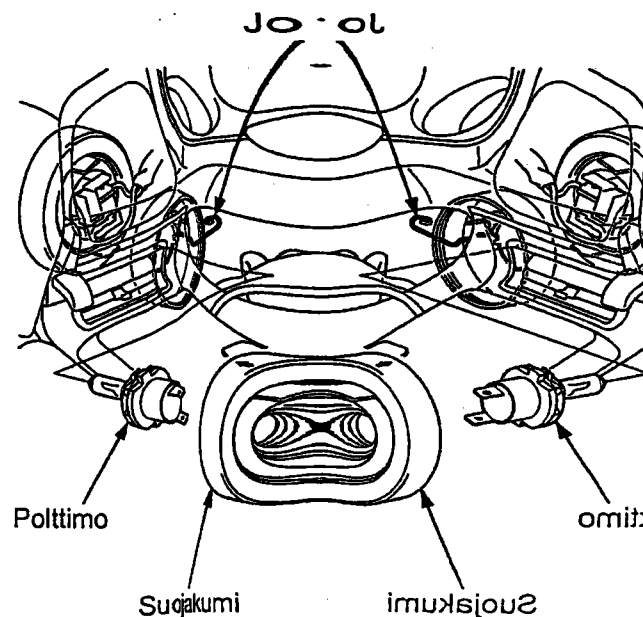

Taka / jarruvalopolttimo

1. Avaa takaylälaukun kansi.
2. Irrota mutterit ja takavallo.
3. Irroita lampun kanta kääntämällä 45° vastapäivään ja vetämällä itseesi päin.
4. Vedä polttimo pois kannastaan (älä käännä).
5. Kiinnitä uusi polttimo käännettyssä järjestyksessä.

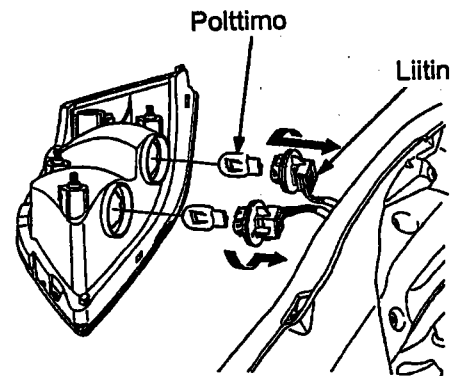
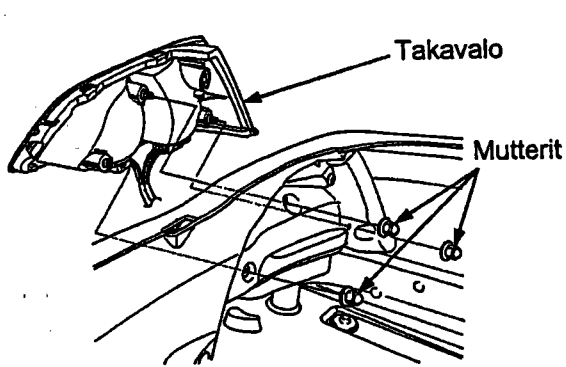

Etuvilkkupolttimo

1. Irrota ruuvi ja taustapeili.
2. Irroita lampun kanta kääntämällä 45° vastapäivään ja vetämällä pois.
3. Vedä polttimo pois kannastaan (älä käännä).
4. Kiinnitä uusi polttimo käännettyssä järjestyksessä.

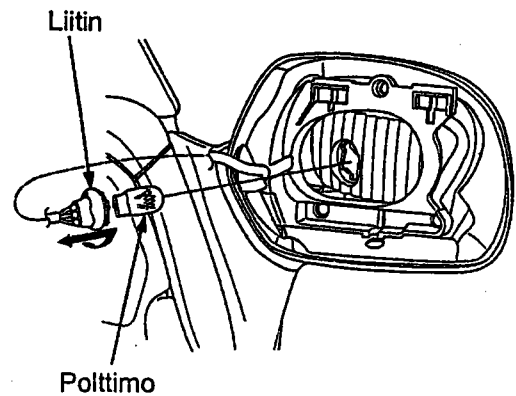
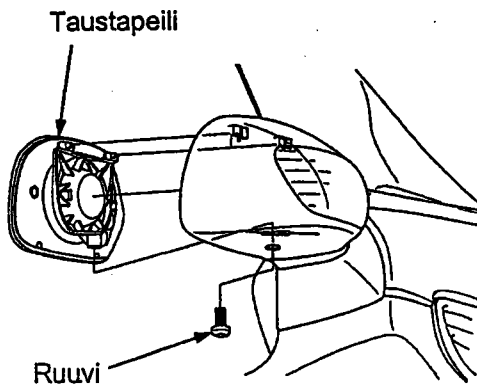

Takavilkkupolttimo

1. Avaa sivulaukun kansi.
2. Irrota mutterit ja takavilkku.
3. Irroita lampun kanta kääntämällä 45° vastapäivään ja vetämällä itseesi päin.
4. Vedä polttimo pois kannastaan (älä käännä).
5. Kiinnitä uusi polttimo käännettyssä järjestyksessä.

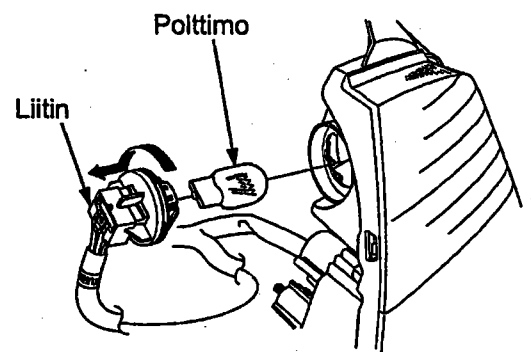
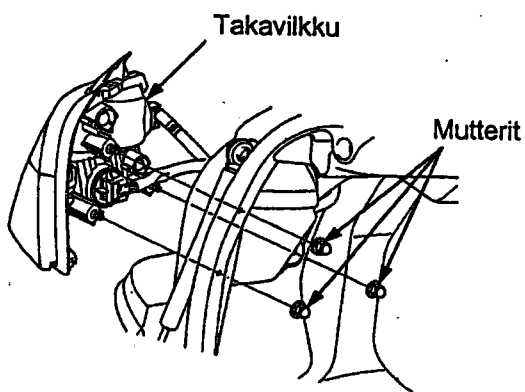

Rekisterikilven valo

1. Irrota ruuvit ja lasi.
2. Vedä polttimo pois kannastaan (älä käännä).
3. Kiinnitä uusi polttimo käännettyssä järjestyksessä.

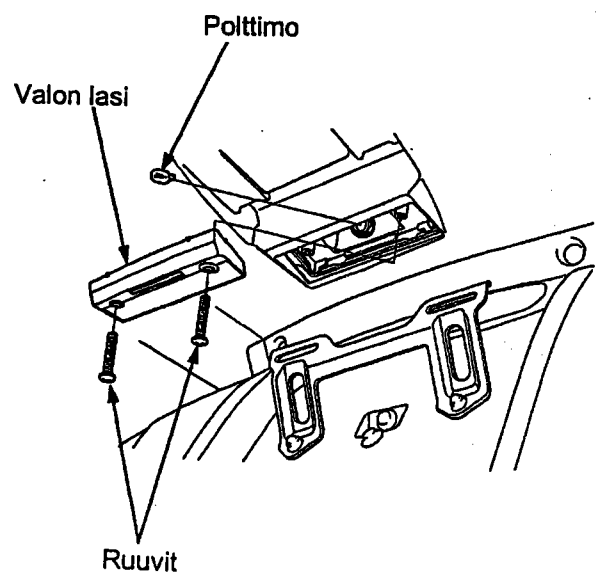

MOOTTORIPYÖRÄN PUHDISTAMINEN

Puhdista moottoripyöräsi säännöllisesti ehkäistäksesi pintavauriot sekä erilaisten nesteiden, kuten öljyn aiheuttamat vauriot.

Pese moottoripyöräsi varjossa ja anna sen jäähtyä ajon jäljiltä ennen pesua.

VAROITUS ! Jos peset moottoripyörääsi korkeapainepesurilla, älä suihkuta vettä (eikä paineilmaa) seuraaviin kohteisiin:

- renkaan napoihin
- katkaisijoihin, mittaristoon, ym.
- satulan alle
- jarrusylintereihin
- kytkinsylintereihin
- jäähdyttäjän rivotukseen
- ohjauslukkoon
- säilytyslokeroihin
- katteiden sisälle
- äänenvaimentimen reikään
- radioon ja kaiuttimiin

1. Pesun jälkeen, huuhtelee huolellisesti puhtaalla, runsaalla vedellä. Vahvat puhdistusaineet voivat ruostuttaa osia.

HUOM ! Puhdista muoviset osat, tuulilasi ja mittaristo puhtaalla pesusienellä tai pehmeällä kankaalla, joka on kastettu mietoon saippuavesiliuokseen. Kastele pestävää kohdetta säännöllisesti virtaavalla vedellä. Ajovaloumpion sisään saattaa muodostua kosteutta pestäessä moottoripyörää. Kosteus haihtuu hiljalleen pidettäessä ajovaloja päällä. Pitäessäsi valoja päällä, pidä moottori käynnissä ettei akku tyhjene.

2. Kuivaa moottoripyörä, käynnistä moottori ja anna sen käydä muutaman minuutin ajan.

3. Kokeile jarrujen toiminta ennen ajoa.

VAROITUS ! Jarrujen teho saattaa hetkeksi heikentyä pesun jälkeen.

ALUMIINIVANTEIDEN HUOLTO

Alumiini hapettuu joutuessaan kosketuksiin pölyn, mudan, tiesuolan yms. kanssa. Puhdista vanteet ajon jälkeen märällä sienellä ja miedolla puhdistusaineella. Huuhtelee hyvin ja kuivaa puhtaalla rievulla.

VAROITUS ! Älä käytä teräsvillaa vanteiden puhdistukseen, sillä se saattaa vahingoittaa vanteita.

MOOTTORIPYÖRÄN TALVISÄILYTYS

Perusteellinen huolto ja puhdistus pidentävät moottoripyörän käyttöikä ja samanaikaisesti antavat huolettoman aloituksen seuraavalle ajokaudelle.

Toimenpiteet:

1. Vaihda moottoriin uudet öljyt ja suodatin.
2. Tarkista jäähdytysnesteen kunto, pakkaskestävyys ja määrä.
3. Lisää polttoaineen sekaan polttoaineen säilöntäainetta (Fuel stabilizer) ja käytä moottoria niin että säilöntäainetta kulkeutuu "kaasuttiin". Tai vaihtoehtoisesti tyhjennä polttoainesäiliö ja "kaasutin" polttoaineesta sekä sumuta suojaöljy säiliön sisäpinnoille. Kiinnitä polttoainesäiliön korkki.

VAROITUS! Polttoaine on erittäin herkästi syttyvää. Älä käsittele tulta polttoaineen lähistöllä.

4. Mikäli säilytys tapahtuu kylmässä ja tai ulkona. Irrota sytytystulpat ja kaada n. ruokalusikallinen puhdasta moottoriöljyä sylintereihin. Pyöritä moottoria niin, että öljy jakaantuu ympäri sylintereitä. Kiinnitä tämän jälkeen sytytystulpat paikoilleen.
5. Irrota akku ja säilytä se suojassa pakkaselta ja suoralta auringonpaisteelta. Kerran kuukaudessa on akkua kuormitettava ja ladattava se täyteen erityisesti moottoripyörän akulle tarkoitetulla laturilla (esim. OptiMate).
6. Pese moottoripyörä ja anna sen kuivua. Vahaa kaikki maalatut pinnat ja sumuta suojaöljyä kaikille kromatuille pinnoille.
7. Tarkasta rengaspaineet ja aseta tuki moottorin alle siten, että molemmat renkaat ovat ilmassa. Peitä moottoripyörä suoja-kankaalla (älä käytä muovia).

TOIMENPITEET ENNEN AJOKAUDEN ALKUA

1. Puhdista moottoripyörä.
2. Vaihda moottoriöljy, jos moottoripyörä on ollut varastoituna kauemmin kuin 4 kuukautta.
3. Lataa akku ja asenna akku takaisin paikoilleen.
4. Tarkasta vetopyörästä öljy.
5. Tarkasta jarrujen ja muiden hallintalaitteiden toiminta.

TEKNISET TIEDOT**MITAT**

Pituus	2635 mm
Leveys	945 mm
Korkeus	1455 mm
Akseliväli	1690 mm
Kuivapaino	362 kg
Maksimi kantavuus	200 kg
Maavara	125 mm

TILAVUUDET

Moottoriöljy	öljynvaihto 3,6 l, öljyn- ja suodattimen vaihto 3,7 l
Vetopyörästön öljy	120 cm ³
Polttoainesäiliö	25 l
Jäähdytysjärjestelmä	3,5 l

MOOTTORI

Halk. + isku	74,0 X 71,0 mm
Puristussuhde	9.8 : 1
Iskutilavuus	1832 cm ³
Tyhjäkäynti kierrosluku	700 +/- 70 min ⁻¹
Sytytystulppa vakio	BKR6E-11 (NGK) K20PR-U11 (DENSO)
kovaan ajoon	BKR8E-11 (NGK) K22PR-U11 (DENSO)
kylmälle säälle	BKR5E-11 (NGK) K16PR-U11 (DENSO)
Sytytystulpan kärkiväli	1,0 - 1,1 mm
Venttiilin välys (kylmä) imu	0,15 mm
pako	0,22 mm

RUNKO

Caster	29° 15'
Jättö	109 mm
Rengaskoko etu	130 / 70 - 18
taka	180 / 60 - 16

VÄLITYSSUHTEET

Ensiö	1.591
1 - V	2.375
2 - V	1.454
3 - V	1.068
4 - V	0.843
Ylivaihde	0.686
Toisio	2.750

SÄHKÖLAITTEET

Akku	12V - 18 Ah
Laturi	1,088 kW / 6.000 min ⁻¹
Pääsulake A	30 A
Pääsulake B	100 A
Nopeusrajoittimen sulake	70 A
Käyttösulake	30A, 20A, 15A, 10A, 5A

VALOT

Ajovalo	12V - 55 W
Taka- / jarruvalo	12V - 21 / 5 W
Suuntavilkun valo	12V - 21 W
Etuparkkivalo	12V - 5 W
Rekisterikilven valo	12V - 5W

KATALYSAATTORI

Tämä moottoripyörä on varustettu katalysaattorilla. Katalysaattori sisältää jalometalleja jotka kiihdyttävät pakokaasujen kemiallista reaktiota ja näin vähentävät pakokaasujen päästöjä (HC, CO ja NOx). Toimiakseen katalysaattori tarvitsee korkean lämpötilan ja näin ollen katalysaattori tulee erittäin kuumaksi. Tästä syystä älä parkkeeraa pyöräsi alustalle jossa on helposti syttyvää materiaali (esim. kuiva ruoho).

Vajavainen katalysaattorin toiminta vaikuttaa pakokaasujen päästöihin ja moottorin suorituskykyyn. Noudata seuraavia ohjeita varmistaaksesi katalysaattorin virheettömän toiminnan.

- Käytä aina lyijytöntä polttoainetta. Pienikin määrä lyijyllistä polttoainetta voi pilata katalysaattorin jalometalleja ja tehdä katalysaattorista tehottoman.
- Huolla moottoripyöräsi säännöllisesti huolto-ohjeiden mukaan.
- Mikäli moottorin käynti on epätasaista, toimita moottoripyöräsi valtuutetulle Honda-huoltokorjaamolle.